

Le magazine de l'expérience H.O.G.® | printemps 2010

# HOG®



€5.00

# Brute *et* radicale



» LA NOUVELLE "FORTY-EIGHT" » SUR LA ROUTE EN ITALIE, EN FRANCE, EN ALASKA, EN ARABIE SAOUDITE ET EN LETTONIE » COLLECTION D'ÉPOQUE » UNE HARLEY DÉTERRÉE APRÈS 50 ANS » NEWS LETTER DU H.O.G. FRANCE



## VOYEZ la vie en Harley-Davidson.

S-ONE le rendez-vous incontournable des passionnés d'une marque légendaire, Harley-Davidson.

Retrouvez sur 400M<sup>2</sup> un large choix de modèles et une gamme spécialisée fashion (homme, femme, enfant, bébé), vêtements, bijoux, lunettes, gadgets et accessoires. Vous pourrez également vous détendre dans notre espace bar, et rencontrer notre équipe autour d'un café.

**S-ONE est numéro 1 de la satisfaction client en Ile de France**

\* Source Harley-Davidson France

**UN GRAND PARKING VOUS EST RESERVÉ, QUE VOUS VENIEZ À MOTO OU EN VOITURE.**

Découvrez notre large choix de motorclothes Harley-Davidson, collection homme, femme et enfant ainsi que nos nombreux accessoires.



58/60 av. de la Division Leclerc  
RN20 - 91 160 BALLAINVILLIERS  
Tél. : 01 69 80 12 00  
[www.hd-s-one.com](http://www.hd-s-one.com)

Ouvert le lundi de 14h à 19h et du mardi au samedi de 9h à 19h



LE MAGAZINE HOG EST  
UNE PUBLICATION DU  
HARLEY OWNERS GROUP®  
MEMBERS.HOG.COM

Le magazine HOG est édité et conçu  
pour H.O.G. Europe par Archant  
Dialogue, Prospect House, Rouen  
Road, Norwich NR1 1RE, Royaume-Uni  
Tél. : +44 (0) 1603 664242  
www.archantdialogue.co.uk

ARCHANT } DIALOGUE

**Zoë Francis-Cox** Rédacteur en chef  
**Nick Paul** Directeur artistique  
**Richard Berry** Rédacteur artistique  
**Tom Smith** Rédacteur numérique  
**Bob Crawley** Directeur général

Pour les demandes publicitaires,  
veuillez contacter **Andy Grant**  
(ventes) au +44 (0) 1603 772554  
andy.grant@archantdialogue.co.uk  
ou **Kay Brown** (production) au  
+44 (0) 1603 772522

Chef de projet  
**Jeremy Pick** Directeur des opérations  
et de la communication, H.O.G. & Rider  
Services, Harley-Davidson Europe,  
Moyen-Orient et Afrique

VOS ARTICLES ET COMMENTAIRES  
SONT A ADRESSER A :  
HOGTALESEUROPE@  
HARLEY-DAVIDSON.COM



Votre sécurité est pour nous une priorité.  
Roulez prudemment et respectez le code  
de la route est ne surestimez pas vos  
capacités. N'oubliez jamais de porter  
un casque réglementaire, des lunettes  
protectrices et des vêtements adaptés  
à la conduite et exigez de vos passagers  
la même discipline. Ne montez jamais  
en selle sous l'influence de l'alcool, de  
médicaments ou d'autres drogues. Avant  
de prendre la route, vous devez bien  
connaître votre Harley® et avoir lu très  
attentivement tout le manuel livré avec  
le véhicule.

Le magazine HOG est une  
publication trimestrielle du Harley  
Owners Group Europe, une division  
de la Harley-Davidson Motor Company.  
Les informations contenues dans ce  
numéro sont susceptibles d'être modifiées  
en raison de diverses circonstances.  
Harley-Davidson, Harley, H-D, H.O.G., le  
magazine HOG, le logo Harley-Davidson  
et le titre du magazine HOG sont des  
marques déposées de la Harley-Davidson  
Motor Company.

La reproduction des articles contenus  
dans ce numéro, totale ou partielle et pour  
quelque raison que ce soit, est interdite  
sans autorisation écrite de la rédaction.

Tous les articles et lettres envoyés par  
les membres deviennent propriété de la  
Harley-Davidson Motor Company, ses  
affiliés et les concessionnaires agréés  
Harley-Davidson et Buell. Les soumissions  
ne seront pas restituées et pourront être  
utilisées par Harley-Davidson Motor  
Company à des fins quelconques. Les  
contributions des membres pourront être  
publiées dans le magazine HOG ou sur  
www.hog.com, le site Internet officiel du  
Harley Owners Group. Harley Owners  
Group se réserve le droit d'éditer les  
articles au niveau de leur contenu, de  
leur longueur et de leur clarté.

Tous droits réservés. ©2010 H-D

**“LES MANIFESTATIONS H.O.G.® ET HARLEY-DAVIDSON®  
SONT ORGANISÉES DANS DES ENDROITS PLUS  
VARIÉS QUE JAMAIS, CHACUN AVEC SA PROPRE  
IDENTITÉ ET SON PROPRE CARACTÈRE”**



## Nouvelle année, nouvelles virées...

C'est la nouvelle année, il y a une nouvelle moto sur la couverture du HOG Magazine et une nouvelle saison de moto s'annonce pour la plupart d'entre nous. C'est donc le moment de réfléchir à de nouvelles virées pour 2010.

Cette année, ce devrait être très facile. Les manifestations H.O.G.® et Harley-Davidson® sont organisées dans des endroits plus variés que jamais, chacun avec sa propre identité et son propre caractère, alors vous n'avez que l'embaras du choix cette année !

La **Semaine africaine de la moto** démarrera la saison au mois d'avril. Elle sera suivie de rallyes, virées ou circuits qui répondront à tous les goûts, du grand chic de la côte d'Azur, à l'occasion de l'**Euro Festival**, aux célébrations gratuites et ouvertes à tous des **Journées Harley de Suisse (qui incorporent le 19<sup>ème</sup> rallye européen du H.O.G.)**, en passant par le plus grand festival de moto d'Europe, la **Semaine européenne de la moto** de Faaker See. Il n'y a pas meilleur moment pour partir à l'aventure.

Et cette année, nous nous efforçons de veiller à ce que votre itinéraire soit aussi facile à suivre que possible. Le **H.O.G. Touring Handbook** a été remanié et agrandi pour en faire un outil de voyage encore plus utile ; et le **Ride Planner** de **www.hogeuropgallery.com** a été amélioré et élargi pour qu'il soit encore plus facile de planifier, télécharger et partager cet itinéraire unique.

La gamme de motos n'a jamais été plus variée et, même si vous avez l'intention de planifier une

virée là où vous ne pouvez pas emmener votre propre moto, l'accès aux motos Harley-Davidson est plus facile et plus simple que jamais : possibilité de location d'une moto en ligne, auprès d'une agence Harley-Davidson agréée que vous trouverez dans un nombre croissant de destinations ; réservation en ligne de démonstrations sur route ; réseau de concessionnaires qui couvrent de plus en plus de l'Europe, du Moyen-Orient et de l'Afrique ; excellent service de dépannage, H.O.G.® Assistance, pour une tranquillité d'esprit totale quand vous voyagez ; choix fantastique de Authorized Tours qui correspondent à tous les niveaux d'aventure ; la liste est interminable.

Même pour ceux qui n'ont pas de destination particulière en tête, le Million Mile Monday est une excellente excuse pour rouler, comme s'il vous en fallait une !

Et souvenez-vous, nous cherchons toujours des moyens d'élargir et d'optimiser l'expérience unique que procurent les Harley, alors si vous avez des idées que vous aimeriez voir adoptées, dites-le nous !

Pour le moment, au plaisir de vous voir sur la route !

### Jeremy Pick

Directeur des opérations et de la communication,  
H.O.G. & Rider Services, Harley-Davidson Europe,  
Moyen-Orient et Afrique

## MILLION MILE MONDAY

Chaque kilomètre compte, p6

## STATUS QUO À LA SEMAINE IRLANDAISE DE LA MOTO

Prenez note, p18

## CALENDRIER DES MANIFESTATIONS DE 2010

Auxquelles participerez-vous ? p21



### Articles

#### 38 Forty-eight

Un nouveau modèle pour 2010 : la Sportster Forty-eight

#### 41 Préparatifs de printemps

Sélection de pièces, d'accessoires et de MotorClothes

#### 44 A l'extrême nord

L'un de nos membres nous raconte son voyage en Alaska

#### 47 La French connection

Interview exclusive d'un collectionneur français de motos d'époque

#### 52 La magie de la Méditerranée

Roland Bischofberger, un membre suisse du H.O.G., nous raconte son aventure méditerranéenne

#### 54 L'histoire de Harley

Dans ce numéro, nous retraçons l'histoire de la famille Softail de Harley-Davidson

#### 59 Born to be wild

A la découverte du Moyen-Orient

#### 64 Une aventure bavaroise

Made in Paris Bastille Chapter France

#### 66 Un joyau enseveli

Découverte d'une moto Harley-Davidson qui avait été enterrée pendant 50 ans

#### 69 L'été de 2009

Une virée en Europe centrale

#### 72 A la dure

Conseils pour rouler sur des routes difficiles

## BRUTE ET RADICALE

L'arbre généalogique des Softail, p54

## HISTOIRE HARLEY

The Softail family tree, p54

## ROCK N' ROUTE

Dave Grohl nous parle de la musique et des Harley, p74

## Sommaire



Forum Roma Chapter: Nicola Pierucci

### Actuellement

- 03 Bienvenue** à ce numéro de *HOG* magazine!
- 06 Actualités**  
Million Mile Monday, premier saut arrière en Harley, plus une tentative de saut de bus par Robbie Knievel
- 07 Chapters**  
Le Jamtland Chapter, Suède
- 08 Intake**  
Vos lettres et vos photos

### Rally roundup

- 16 Manifestations**  
Prenez note de certaines des manifestations prévues pour 2010
- 21 L'année** en un clin d'œil
- 22 Touring rides**  
Le calendrier 2010 des Touring Rides autorisés du H.O.G.

### Chroniques

- 62 Wrench : l'embrayage**  
Nos experts techniques expliquent le fonctionnement de l'embrayage
- 84 Archives**  
L'histoire du casque
- 86 Concours**  
Remportez un GPS Zumo !
- 89 Votre équipe du H.O.G.**  
L'équipe européenne du H.O.G.
- 90 Exhaust**  
Keith Wandell sur le cœur et l'âme de Harley

### H.O.G. News France, p 25

- I Edito/news**
- II 17<sup>ème</sup> Chapter Directors Meeting**
- III Euro Festival de Grimaud**
- IV Rallyes internationaux**
- V Vie des chapter**

- 74 Rock n' route**  
Dave Grohl sur la musique et les Harley
- 76 L'esprit Harley**  
La rencontre de trois Chapters entre Tenerife et la Lettonie
- 78 Brutal bagger**  
A la rencontre d'un audacieux cascadeur, Rainer Schwarz
- 81 L'audacieux Dan**  
Le Britannique Dan Shell prouve que vous pouvez transporter votre Harley-Davidson pratiquement n'importe où
- 87 En coulisses**  
Rayures sur les modèles Harley-Davidson CVO
- 88 Une véritable légende**  
Consécration de Scott Parker au Motorsports Hall of Fame d'Amérique

## Robbie Knievel prépare un saut par-dessus des bus

Le fils du légendaire Evel Knievel déclare qu'il va tenter de réaliser, et surpasser, le fameux saut par-dessus des bus à impériale que son père avait loupé, le jour de son 35<sup>e</sup> anniversaire.

Dans la roue de son père, le principal motard trompe-la-mort de cette planète, Robbie Knievel, va se rendre à Londres pour tenter de sauter par-dessus 16 bus à impériale sur une Harley-Davidson XR750 classique.

Le plus grand amateur de sensations fortes du monde va, du haut de ses 47 ans, utiliser une Harley-Davidson XR750, le même modèle que celui sur lequel est monté son père lors de sa tentative manquée du 25 mai 1975, au stade de Wembley. Ce jour-là, le père de Robbie a sauté par-dessus 13 bus pour ensuite s'écraser sous les yeux de 90 000 personnes, se fracturant au passage le pelvis. L'évènement a mis un point final à sa carrière trépidante.

Robbie va tenter de pulvériser le record paternel en franchissant 16 bus, soit trois bus supplémentaires, avec une Harley-Davidson XR750. Robbie a plus de 350 sauts professionnels, dont 20 records du monde,



FLEX FEATURES

à son actif et il a réalisé tous les sauts tentés par son père, sauf deux : le record de saut par dessus des bus établi par Evel au stade de Wembley en 1975 et le saut par-dessus le canyon de la Snake River.

Knievel fils a déclaré : "Les trompe-la mort sont une espèce en voie de disparition. Je suis fier d'avoir été élevé par l'un d'eux et d'en être un moi-même. J'attends ce saut avec impatience. Et même si celui de mon père s'est conclu dans la douleur et s'est soldé par des os cassés, je suis sûr que de là où il est, il sourira au mien".

Cette cascade défiant la mort qui doit se dérouler le 22 mai 2010 à Londres, exactement 35 ans après la tentative de son père, est une étape de plus rapprochant Robbie de son objectif : réaliser tous les incroyables sauts de son géniteur.

## Chaque kilomètre compte, chaque biker compte

Le succès du H.O.G.® Million Mile Monday de 2010 ne nécessite aucune prouesse démesurée. Il ne tient qu'à vous. Que vous rouliez seulement pendant 10 minutes ou toute la journée, tout compte. Et vous pourrez ainsi permettre au H.O.G. d'atteindre son objectif international : parcourir 5 millions de miles (8 millions de kilomètres) en 24 heures.

Alors assurez-vous dès maintenant de pouvoir vous joindre à nous lundi 28 juin 2010. Et quel que soit le niveau atteint par l'odomètre virtuel, nous serons tous gagnants.

Dates et détails des événements susceptibles de changer. Pour tous renseignements complémentaires, veuillez consulter le site [members.hog.com](http://members.hog.com)



### H.O.G. Europe sur Twitter!

Soyez le premier informé ! [twitter.com/hogeuropa](http://twitter.com/hogeuropa)



### Vidéos en ligne

En plus des vidéos disponibles sur [hogeuropegallery.com](http://hogeuropegallery.com), nous avons également une chaîne YouTube : [HOGEuropeOFFICIAL](http://HOGEuropeOFFICIAL)



### Nouvelles fraîches

Découvrez des nouvelles fraîches du H.O.G. sur le site Galerie



### Gagnez un pin!

Connectez-vous sur le planificateur de sorties du site [hogeuropegallery.com](http://hogeuropegallery.com). Partagez vos itinéraires préférés et nous vous enverrons un pin !

EN BREF



## Le tout premier back flip sur une Harley

REGARDEZ LES CASCADES SUR LA CHAÎNE YOUTUBE DU H.O.G. EUROPE : [WWW.YOUTUBE.COM/HOGEUROPEOFFICIAL](http://WWW.YOUTUBE.COM/HOGEUROPEOFFICIAL)



Le premier back flip jamais réalisé sur une Harley-Davidson a été revendiqué à deux reprises par deux des plus talentueux pilotes FMX du moment. C'est au guidon d'un XR1200™ et sur deux continents différents, que Kain Saul et Chuck Carothers ont vu leur tentative de back flip couronnée de succès.

Non content de s'élancer pour un back flip d'anthologie samedi soir à Sydney en Australie, le champion australo-asiatique de motocross freestyle, Kain Saul, a propulsé son engin à une hauteur de plus de 12 mètres avant de retourner les 250kg d'acier. Cette prouesse a été suivie moins

de 24 heures après, par le succès de Chuck Carothers à Prague à l'occasion du 10e anniversaire des FMX Gladiator Games. Le pilote a réalisé un back flip sur un XR1200™, devant un public enthousiaste et les nombreuses caméras qui retransmettaient l'événement en direct.

"Harley-Davidson tient à féliciter Kain et Chuck pour leurs prouesses spectaculaires. Ils deviennent les premiers pilotes à avoir réalisé un back flip sur une Harley-Davidson", commente Matthew Knott, d'Harley-Davidson Europe Ltd. "Ces deux pilotes incarnent la passion et l'audace qui caractérisent la marque Harley-Davidson. Leur réussite témoigne des qualités dont ils ont fait preuve pour être les premiers au monde à accomplir un tel exploit".

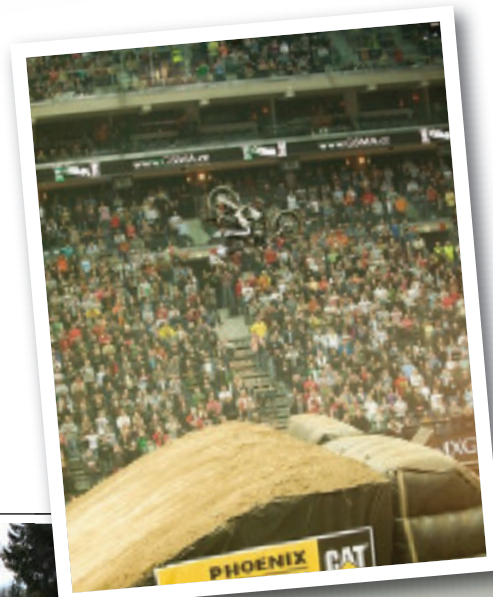

### Le Chapter de Jamtland

Le Chapter de Jamtland, Suède, est né à la fin de l'année 2005 et compte désormais 30 membres qui se rencontrent régulièrement et prennent du bon temps lors de diverses activités à moto. La camaraderie du H.O.G. et du Chapter, alliée aux puissantes sensations qui vous assaillent lorsque vous êtes sur votre Harley avec vos amis, c'est ça qui fait que la vie vaut d'être vécue.

En été, nous faisons une balade tous les jeudis soirs et une excursion plus longue au moins un samedi par mois. À cette occasion, nous essayons de trouver des destinations variées et intéressantes telles que de beaux paysages, des musées, des villages, des cafés, etc. En outre, nous faisons au moins un plus grand voyage par an. Il peut s'agir de weekends prolongés en Suède ou en Norvège, de visites aux rallyes H.O.G. nationaux des pays voisins et même de voyages encore plus au sud de l'Europe. En septembre 2009, de nombreux membres ont franchi l'océan atlantique pour un voyage vraiment mémorable sur la route 66.

Au cours de notre long hiver, nous organisons d'autres activités telles que le bowling, le ski, le



patinage, la dégustation de hareng de la baltique fermenté arrosé de whisky.

Nous avons également accès à un club doté d'un bar, de logements et de petits ateliers où vous pouvez bricoler vos motos. Notre concessionnaire est Power House, situé dans la magnifique région montagneuse de Åre.

Nous tentons de participer chaque année aux rallyes nationaux de Suède et de Norvège et nous nous sommes rendus plusieurs fois au rallye du Chapter de Varsovie, en Pologne. Nous prévoyons de participer à tous les rallyes nationaux des pays voisins à un moment ou à un autre.

En 2010, nous aurons l'honneur d'organiser le rallye national H.O.G. de Suède. Et nous pouvons vous assurer que cette manifestation sera unique en son genre ! Ce rallye sera en effet plein de folles aventures sauvages, arrosées de logements de luxe ainsi que d'un spa et de massages délassants. Nous voulons aussi, et surtout, partager notre passion pour la moto et pour l'extraordinaire esprit du H.O.G. : "faire de la moto et s'amuser" !

**Per Hörnell, Directeur, H.O.G. Chapter de Jamtland**

Nouvelles des chapters

**PLUS DE CHAPTERS !**  
Nous avons ajouté une nouvelle section régulière à notre eMagazine HOG mensuel afin de présenter davantage de Chapters ! Si vous souhaitez que votre Chapter soit mentionné ici ou dans l'eMagazine, envoyez-nous quelques photos de bonne qualité et un texte ne dépassant pas les 250 mots pour nous présenter votre Chapter : sa naissance, le recrutement des membres, les activités organisées et tout ce que vous faites pour vous éclater à moto ! Envoyez vos histoires par email à : [hogtalesurope@harley-davidson.com](mailto:hogtalesurope@harley-davidson.com)

## Envoyez-nous vos histoires

Cette rubrique vous offre un espace d'échange et de partage de ce que vous avez appris sur la route avec les membres de la famille du H.O.G.<sup>®</sup>.

- Quand vous nous envoyez une lettre, n'oubliez pas de mentionner votre nom, votre adresse, votre numéro d'inscription au H.O.G. et, le cas échéant, le nom du Chapter auquel vous êtes affilié.

- Restez concis, mais donnez suffisamment de détails pour que votre récit soit intéressant. Nous nous réservons le droit d'éditer les articles soumis au niveau de leur longueur et de leur contenu. Plus votre lettre est bien rédigée, plus vous aurez de chances qu'elle soit publiée.

- Envoyez vos articles à : [hogtaleseuropa@harley-davidson.com](mailto:hogtaleseuropa@harley-davidson.com)

### IL N'EST JAMAIS TROP TARD

L'histoire commence au printemps 2002, alors que mon mari venait juste de vendre sa moto (qu'il n'utilisait que rarement). Il pensait que ce serait une bonne idée de partir en vacances en famille, avec les enfants. Il a toutefois regretté cette décision car où que nous allions, il y avait des motos ! Quand nous sommes rentrés à la maison, il n'avait qu'une idée en tête : acheter une nouvelle moto. Je lui ai dit que si j'apprenais à en faire, il pourrait en acheter une autre.

Mon mari Kelvin a fait de la moto toute sa vie. Moi, j'avais 48 ans et je n'avais jamais enfourché de moto de ma vie, pas même comme passagère ! Suite à notre discussion, je me suis inscrite au CBT et quand je

l'ai eu, j'ai acheté une belle petite 125cc pour m'entraîner. Kelvin, de son côté, avait une moto de sport de 600cc.

Tous les dimanches, des centaines de bikers se réunissent pas loin de là où nous habitons. Kelvin et moi avons l'habitude d'y aller en moto pour regarder. Kelvin a commencé à s'intéresser de plus en plus aux Harley. Je me suis dit que je l'imaginai bien avec une Harley, mais ce que je n'avais pas prévu, c'est que moi aussi j'allais en avoir une.

J'ai décroché mon permis au printemps 2003 et j'avais alors une moto de sport. Entre temps, Kelvin s'était offert une superbe Dyna Wide Glide du centenaire. Peu de temps après, il m'a persuadée de faire un essai sur une 883 Sportster, que j'ai adorée ! Tant et si bien que j'ai ensuite fait un essai sur une 1200 Roadster. Quand je suis revenue, Kelvin a dit qu'il n'avait jamais vu un tel sourire sur mon visage. J'ai répondu que je voulais absolument cette moto !

Nous avons rejoint le Bridgwater Chapter et j'aime beaucoup les rallyes. Par ailleurs, nous avons rencontré des gens super sympa au cours des sept dernières années. Quelqu'un m'a dit un jour que la moto est la clé de ce fantastique mode de vie !

J'adore tant le mode de vie Harley que l'année dernière, Kelvin m'a acheté une Screamin' Eagle Dyna rouge et il s'est offert une Screamin' Eagle Road King. Maintenant, rien ne peut nous arrêter. Des regrets ? Oui, j'aurais dû apprendre à faire de la moto vingt ans plus tôt, car je m'amuse vraiment beaucoup, j'ai une multitude de nouveaux amis et j'ai une toute autre idée de la vie maintenant. Il faut la vivre à fond et ma Harley me permet de le faire.

Alors Mesdames, si vous réfléchissez à la possibilité d'apprendre, n'hésitez pas, car la route vous récompensera.

*Heather Barnett, Royaume-Uni (en bas à gauche)*

### INVERSION DE ROLE ?

Je mesure 1,83 m, je pèse 93 kg, j'ai 57 ans et une belle Custom Sportster 883 rouge vif dans mon garage. Tous les week-ends, j'enfile ma tenue de cuir, je mets mes badges et mes chaînes, j'attrape mon casque et je sors avec ma femme à mes côtés. Rien de très original à cela diront tous les autres bikers en Harley, alors pourquoi en parler ? Et bien la Custom Sportster 883 en question est à ma femme (1,69 m, 69 kg et 54 ans), c'était un cadeau pour ses 50 ans. C'est elle qui la met en marche et qui la sort du garage. Moi, je suis le passager.

Nous avons rejoint la fraternité Harley et je m'amuse comme un fou. Je suis désormais le photographe officiel du Johannesburg Chapter du H.O.G.<sup>®</sup> et ma femme est le Chapter Editor, Webmaster et Biker Buddy. Nous assistons aux virées petits déjeuners et déjeuners hebdomadaires, ainsi qu'aux rallyes officiels du club, et nous nous sommes fait maints nouveaux amis.

Le plus bizarre, c'est quand nous sommes arrivés à nos premières soirées du H.O.G.<sup>®</sup> : nous allions généralement au bar et entamions des conversations avec d'autres gens. J'étais immédiatement accepté comme biker et ma femme comme passagère. C'est uniquement quand on me demandait quelle moto j'avais que je répondais que c'est ma femme qui conduit, pas moi. Les gars restaient bouche bée et disaient "c'est une blague, non ?" Il a fallu un bon moment pour convaincre la plupart d'entre eux et c'est seulement pendant les virées qu'ils ont vu mon extraordinaire épouse conduire avec ce grand type dégingandé derrière elle.

Pour commencer, on nous appelait "le drôle de couple" et je faisais souvent l'objet de sarcasme et de moqueries joviales. Au début, ils ne comprenaient pas comment je pouvais laisser ma femme me conduire.

Il faut dire que ma femme et moi avons un mariage des plus heureux qui repose sur l'amour et l'amitié, un partage de l'aventure





et de nos passions. La moto c'est son truc à elle et je suis ravi de pouvoir être son passager, d'admirer le paysage et d'apprécier le sens de la camaraderie de la famille Harley. L'un de mes passe-temps préférés, ma passion à moi, c'est la photographie, et je suis récemment parvenu à la combiner avec la moto en devenant photographe du Chapter. Maintenant, je photographie les bikeurs et les bikeuses de l'arrière de la selle, ou je suis chauffeur du véhicule accompagnateur pendant les sorties et les rallyes plus longs. Ceci donne une toute nouvelle dimension aux photos prises de ce Chapter lors de leurs virées du dimanche et de leurs rallyes. Le Chapter a maintenant des photos de ses membres en route plutôt que des photos d'eux en selle une fois arrivés à destination.

On dirait sans aucun doute que nous avons cassé le moule du biker traditionnel et je me demande si nous sommes uniques à cet égard ou s'il existe d'autres maris, ou petits copains, qui sont les passagers de l'amour de leur vie ? Bien évidemment, vous devez faire confiance aux capacités de conduite de votre épouse avant de monter derrière. Il paraît aussi qu'il ne faut pas avoir de passager dont le poids est supérieur au sien. C'est un autre mythe. Il est plus difficile de rouler avec un passager plus lourd mais ce n'est pas impossible.

Ma femme a commencé à faire de la moto quand elle était adolescente et n'a jamais perdu sa passion des deux roues, en dépit de m'avoir épousé il y a 30 ans et de n'avoir plus enfourché de moto jusqu'à l'âge avancé de 50 ans. Elle a déjà 18 000 km au compteur.

Récemment, et depuis que je suis devenu photographe du club, j'ai aussi décidé de rouler à l'arrière du pack, dans ma voiture de sport rouge vif (Mazda MX5) et d'apprécier la montée d'adrénaline et les sons uniques des Harley sur la route, en ouvrant le toit décapotable et en prenant des photos dès que l'occasion se présente. La vie est vraiment belle.

*Geoff Leader, Afrique du Sud*

## MOI ET MA SPORTSTER

**J'ai toujours rêvé de monter sur une grosse cylindrée mais les circonstances ne me l'ont jamais permis. Je me suis marié et j'ai eu deux enfants, d'où certaines obligations sociales et financières et un sentiment inhérent que "la moto n'est pas une activité raisonnable". J'ai passé 40 ans à travailler de longues heures comme chirurgien vétérinaire. Je n'avais pas le temps pour les hobbies et les vacances, encore moins pour "m'amuser". Alors comment est-ce qu'un homme de carrière quasi en retraite est devenu un fanatique de la Harley ?**

**A la fin de 2008, ma femme et moi avons assisté à un gala pour une œuvre caritative. En dépit d'une journée vraiment difficile, nous sommes partis, elle dans sa robe de bal et moi avec ma cravate noire. La soirée était agréable mais j'étais trop fatigué pour vraiment l'apprécier. J'ai toutefois acheté un billet de tombola, sans même demander ce qu'étaient les prix et à 23h30 nous avons présenté nos excuses et nous sommes partis.**

**Le lendemain, quand nous sommes rentrés chez nous, nous avons trouvé un message sur le répondeur automatique qui nous demandait de "contacter les organisateurs du gala de la veille". Quand ma femme a appelé, on nous a dit que nous avions remporté le gros lot de la tombola, une Harley-Davidson !**

**Il y a belle lurette que j'avais abandonné l'idée de monter sur une grosse cylindrée. J'étais maintenant un homme mûr et responsable, sur le point de partir en retraite et d'obtenir sa carte Senior. J'ai demandé où était la moto. Sans hésitation, nous avons sauté dans la voiture pour nous rendre à Chester Harley-Davidson. On nous avait proposé l'argent au lieu de la moto et les possibilités d'achat semblaient bien plus raisonnables que la moto elle-même : nous pourrions nous offrir des vacances, une nouvelle voiture ?**



**Nous sommes arrivés à la concession. Plusieurs Harley étaient garées sur le parking, aux côtés d'hommes et de femmes revêtus de cuir noir. Nous sommes pratiquement entrés dans le magasin en courant pour éviter les contacts visuels. J'étais vieux et clairement pas "du type qu'il fallait". Mais au moment même où nous sommes entrés dans la concession, je savais que j'allais la garder. Elle était assise là, noire et argent, scintillante sous les spots... Oui, elle était bel et bien à moi ! Kirk et Sian étaient super et n'ont pas eu l'air surpris du tout que je veuille la garder. Ils m'ont donné des conseils pour que je puisse obtenir mon permis et ont suggéré des accessoires qui étaient dans mon budget. On aurait dit un gosse dans un magasin de jouets !**

**Quand nous sommes sortis, nous sommes passés devant les hommes et les femmes qui étaient sur le parking et nous avons commencé à leur parler. Ils n'ont manifesté aucun mépris pour mon manque total d'expérience et de connaissances. Chacun d'entre eux m'a encouragé et félicité.**

**J'ai alors pris des leçons de conduite. Après un échec en raison du demi-tour si redouté, après le verglas, la neige et le report constant de mon »**



examen, tout me laissait à croire que je devais abandonner. Mais l'idée de ne jamais rouler sur ma Harley surpassait toutes les pensées négatives. J'allais décrocher le permis et j'allais rouler sur ma moto. J'ai repassé l'examen et je l'ai eu.

Ça a été une aventure difficile, certes, mais aussi superbe. Tout le monde m'a accueilli à bras ouverts au titre de membre authentique de la famille Harley. J'adore la liberté et l'effet magnétique que ma Harley a sur les gens. Où que je me gare, il y a toujours un gentil commentaire et un sourire. Mes collègues de travail pensent que c'est super, ma famille est pleine d'enthousiasme et ma femme est vraiment généreuse et accepte que la pelouse ne soit pas tondu tant que la moto ne reluit pas de mille feux. C'est génial !

Le fait d'appartenir à la famille Harley présente bien plus d'avantages que je ne le croyait : compagnons, amitié et générosité inhérente des autres. Une Harley est un esprit et une émotion, une sensation intangible de chaleur intérieure. Soyez ouvert d'esprit et prenez un bain de jouvence en faisant de la Harley. Je me sens libre comme le vent ! Vous n'êtes jamais trop vieux. Je le sais, je l'ai fait, et chaque seconde et chaque centime dépensé en ont valu la peine. Je referai la même chose demain.

*Derek C Knottenbelt OBE,  
Royaume-Uni*

## LA PASSION DE LA ROUTE

J'ai 63 ans et je suis passionné de moto depuis mon adolescence. Il y a trois ans, alors que j'étais coincé dans un embouteillage avec mon épouse, un véhicule qui venait de

la droite a ignoré un stop et nous a heurtés à toute vitesse, nous avons été projetés 10 m en l'air et avons atterri sur l'autre voie, directement sous un camion-remorque. Nous avons échappé de justesse à la mort et ma femme a perdu la moitié de son pied droit (en plus de nombreuses autres blessures).

Moi, cependant, j'ai été gravement blessé. La blessure la plus grave a été la perte immédiate de mon pouce et de mon index et d'importantes lésions au bras. J'ai eu le choix entre une amputation immédiate de la main et de l'avant-bras mais l'équipe chirurgicale de San Marino a fait le maximum pour les sauver. Après trois années de douleurs et 35 opérations, l'amputation s'est toutefois déroulée en juin 2009.

Pendant ces trois années, la seule chose qui me motivait était le désir de remonter sur ma Harley. Les gens me disaient "Comment est-ce que tu fais ?" et je répondais "Je vis pour la moto". Notre Harley est une moto personnalisée du style "Live to ride" et ma femme et moi en faisons à nouveau.

J'avais entendu parler de la possibilité de faire installer un embrayage automatique. Après maintes recherches, j'ai trouvé une société appelée Demonmx à Ashford, dans le Kent, au Royaume-Uni, qui est dirigée par la personne la plus sympa qui soit, Tom Beckett. Ils ont travaillé sur ma Road King pendant toute une journée et ma moto est désormais facile à manœuvrer sans toutefois avoir perdu de son charme Harley, et le tout pour un prix très raisonnable.

Nous sommes pressés d'être au printemps quand nous allons rejoindre Ron et l'équipe de Brettours pour notre première aventure depuis "l'inévitable".

*Mario Stacchini, Italie*

## EN SELLE

Salut d'une Espagne ensoleillée !

J'ai pensé que vous aimeriez en savoir plus sur la façon dont j'ai adapté la selle de ma "nouvelle" Harley Rocker C. Pour commencer, j'aimerais souligner à quel point cette

moto est exceptionnelle, tant au niveau de sa performance que de sa conduite et de son confort.

Même si l'agencement initial de la selle était parfait pour moi, mes passagers trouvaient que la place arrière manquait un peu de confort. "On s'en fiche des passagers" je vous entends dire. Mais non, faisons preuve d'un peu de considération, surtout si le passager en question est votre femme ! Malheureusement dans mon cas, c'était bien pire parce que suite à une congestion cérébrale il y a deux ans, sa jambe gauche n'est plus aussi "agile" qu'avant, si vous voyez ce que je veux dire. Dans mon dilemme, j'ai obtenu les conseils d'expert de Ferry Clot, de Hot Dreams Marbella, un gourou en matière de design et de construction de moto.

Alors, avec Ferry à la rescousse, en quelques semaines j'avais un nouvel agencement de la place arrière, qui était bien plus confortable et accessible pour ma femme.

Contrairement à la configuration d'origine, la selle est maintenant "arrangée", elle a une sissy bar et à mon avis un meilleur look. Et le derrière de ma femme est bien plus content qu'avant ! Je sais de quoi je parle, elle ne râle pas quand je la pince !

*Philip Langley, Espagne ■*





Photo de Thierry Ganseman, Belgique



Photo de Tony pintxos, Espagne



Photo de Angel Bonete, Espagne

## D'autres photos en ligne !

Si votre photo n'est pas publiée ici, il se peut que nous l'ayons incluse dans la version numérique de HOG Magazine ou dans la toute nouvelle Galerie photo en ligne que vous trouverez sur le site [hogeuropegallery.com](http://hogeuropegallery.com) ! Vous pouvez nous envoyer vos photos par l'intermédiaire du site également. Il suffit de cliquer sur "Envoyez votre photo".

Envoyez-nous uniquement des photos d'assez bonne qualité pour que nous puissions les reproduire. Et n'oubliez pas de les accompagner de légendes !

## Planifiez vos sorties

A [hogeuropegallery.com](http://hogeuropegallery.com) vous pouvez planifier, enregistrer et proposer vos sorties pour publication sur le site. Vous pouvez également inclure quatre photos par sortie proposée, alors connectez-vous et partagez vos balades et vos photos avec d'autres membres du H.O.G. !



**POUR CHAQUE PHOTO PUBLIÉE DANS L'ÉDITION IMPRIMÉE DE HOG MAGAZINE, LE PHOTOGRAPHE RECEVRA UN PIN DE MEMBRE DU PERSONNEL PHOTOGRAPHIQUE DU H.O.G., ALORS ASSUREZ-VOUS DE NOUS ENVOYER VOTRE NOM ET ADRESSE ÉGALEMENT !**

Envoyez vos articles et photos par e-mail à : [hogtalesurope@harley-davidson.com](mailto:hogtalesurope@harley-davidson.com)

# galerie photo



Photo de Friedhelm Frensch, d'Allemagne, pendant un voyage en Arizona

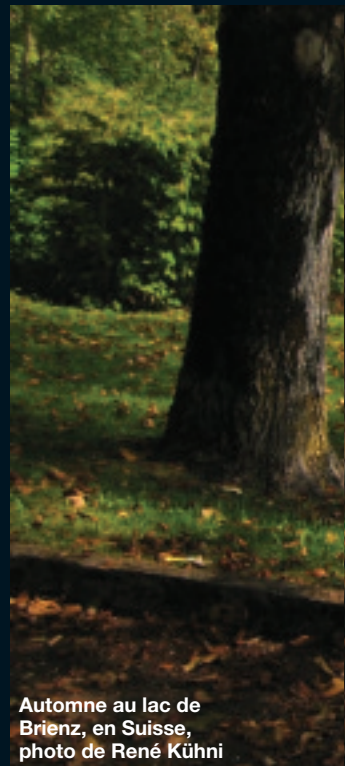

Automne au lac de Brienz, en Suisse, photo de René Kühni



A gauche et ci-dessus : Frank van Driel, des Pays-Bas, nous montre sa Harley-Davidson FLSTSC 2007

A droite : Andrea Libonati et Chiara Ducc, d'Italie, pendant la semaine européenne 2009 de la moto

Ci-dessous : Photo de Martin Scholz, d'Allemagne, pendant le tour des Alpes du Munich Chapter



Ci-dessus : La Dyna de l'italien Paolo Busi



Ci-dessus : Le Winevalley Chapter, en Suisse, pendant la virée de Belgrade. Photo de Nicole Tobler

# galerie photo



Ci-dessus : Une autre photo de Thierry Ganseman, de Belgique, pendant une sortie à Monument Valley.

A gauche : Janos Bartok, de Hongrie, a pris cette photo de sa femme, Monika, pendant une sortie au lac Balaton

Ci-dessus : "Cadillac Ranche" sur la Route 66, Amarillo, Texas, photo de Dick Baas des Pays-Bas

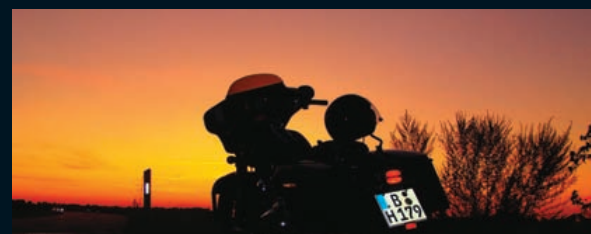

Stefan Behrendt,  
Brandenburg, Allemagne

Cette photo de deux modèles 2010 a été prise à Newcastle par Ian McClelland, Royaume-Uni



Photo "Easy rider" envoyée par Mo Louw, du Clearwater Chapter d'Afrique du Sud



# intake gallery

Gianmarco Soru



Morandi Fabio



Riccardo Pecchia







Eric Steensels



Gianni Avvantaggiato

# intake gallery



^ Samuzaga





← Vincent Van Der Poel

# intake gallery

Raffaele Battaglia



Guido Negri

Martyn Andrews



Mick O'Callaghan



# intake gallery

Torsten Träger



Tilo Niebel

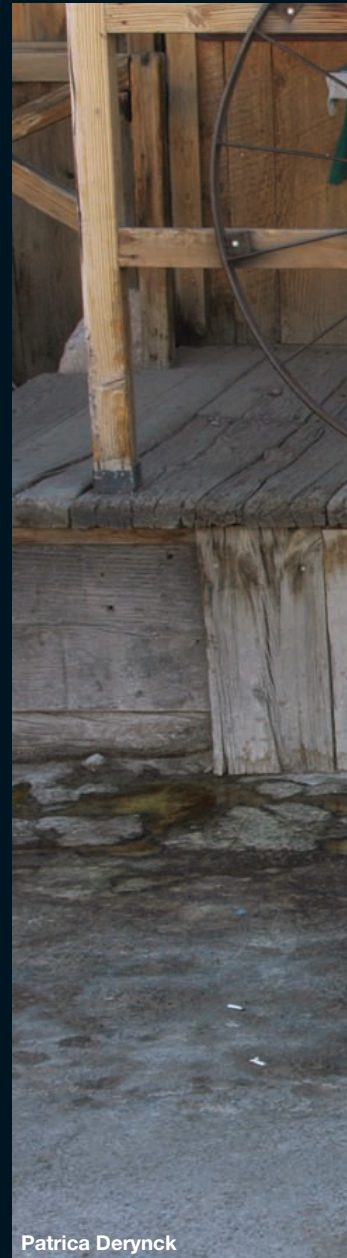

Patrica Derynck

Arno Heinzel



# intake gallery

Igor Molesini



Christof Poczkaj

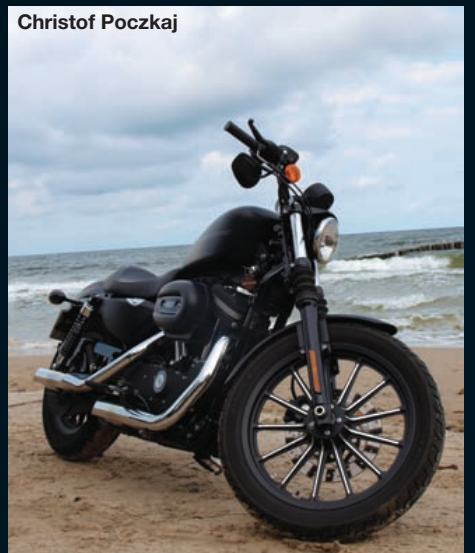

Pablo Accettura



Luca Maragno







^ Mario Fusco



^ Gianni Avvantaggiato



^ Stefania Grattarola



^ Frederic Prud'homme

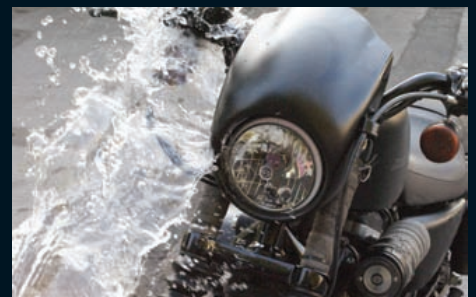

^ v anonymous



< Sans Laurent



# 19<sup>EME</sup> RALLYE EUROPEEN DU H.O.G. ET JOURNEES HARLEY DE SUISSE

Cette année, faites la fête à Lugano, en Suisse, p 19

# JOURNEES HARLEY DE VIENNE

Les secondes Journées Harley de  
Vienne en Autriche, p 20

## AVANT-PREMIERE

4<sup>eme</sup> Euro Festival H-D,  
Port Grimaud, France  
Du 6 au 9 mai 2010

[www.hogeuropiegallery.com](http://www.hogeuropiegallery.com)



## PORT GRIMAUD, GOLFE DE ST TROPEZ

# Euro Festival Harley-Davidson Port Grimaud à moto !



L'Euro Festival 2010 de Harley-Davidson® vaudra bien le déplacement ! Cette manifestation, organisée une nouvelle fois dans la superbe ville de Port Grimaud, à proximité des rues chic et du port de St Tropez, se déroulera du 6 au 9 mai 2010. L'ambiance promet d'être électrique, avec de la musique sur la plage, de la bonne cuisine, des DJ qui mettent de l'animation jusqu'au petit matin et des bars pour désaltérer tout un chacun.

Il y aura de nombreuses nouveautés pour 2010, dont de nouveaux divertissements, davantage de groupes et un plus grand choix de scènes. En plus de la scène principale sur la plage (avec de la musique live de 21h00 à 00h30), il y aura une autre scène, "Plage de rock", qui accueillera

des divertissements tout au long de la journée ; et une nouvelle boîte de nuit, Canopy, située juste en face du Sun Restaurant, ouvrira ses portes de 18h00 à 3h00 du matin. Il y aura également un nouveau bar Harley, le bar "Custom Icon" sur la plage, près de la zone des concessionnaires.

La manifestation accueillera également une zone commerciale avec des bars et de la restauration ; Pour les habitués, vous retrouverez vos bars et restaurants favoris, dont le Sun et le Café del Mar ; Des concessionnaires Harley-Davidson ; La collection Roadhouse et des marchandises de la manifestation.

Le camion Experience Tour sera présent et vous pourrez en profiter pour essayer gratuitement la nouvelle gamme Harley-Davidson. Et bien sûr, la parade est un véritable must ! Le Custom Bike

Show toujours plus grand, qui est organisé dans le joli village de Grimaud, viendra compléter le programme.

Tarif : Pré-inscription Membre du H.O.G 40 € ; Pré-inscription Invité 60 € ; Billet sur place Membre du H.O.G 50 € ; Billet sur place Invité 70 € ; Billet d'une journée Membre du H.O.G 20 € ; Billet d'une journée Invité 25 €

**NB : Le tarif de pré-inscription comprend uniquement l'entrée sur le site pendant les 3 jours et exclut le rally pack ainsi que l'hébergement au camping. Veuillez également noter que cette année les motos ne seront pas badgées. Seuls les participants porteront un bracelet. cependant, l'équipe complète de sécurité sera présente afin d'assurer la sécurité comme chaque année.**

**Hébergement :**  
**Camping les Prairies de la Mer,**  
[www.riviera-villages.com/prairiesdelamer-presentation\\_fr.html](http://www.riviera-villages.com/prairiesdelamer-presentation_fr.html)  
**Maison du Tourisme Carrefour de la Foux :** [www.st-tropez-lesmaures.com](http://www.st-tropez-lesmaures.com)

**Pour vous inscrire d'avance, veuillez envoyer un e-mail à [customerservices@hog-europe.com](mailto:customerservices@hog-europe.com)**

Suivez-nous sur Twitter et consultez le site [www.hogeuropiegallery.com](http://www.hogeuropiegallery.com) pour les dernières mises à jour.

# SEMAINE IRLANDAISE DE LA MOTO

En route pour une bringue irlandaise, p18



# REMPORTEZ UNE MOTO !

LORS DES GRANDES MANIFESTATIONS H.O.G. ET HARLEY-DAVIDSON DE CETTE ANNÉE, DONT LE SILVERSTONE CLASSIC, LA SEMAINE IRLANDAISE DE LA MOTO ET LA SEMAINE EUROPÉENNE DE LA MOTO, LES VISITEURS AURONT LA POSSIBILITÉ DE GAGNER DES MOTOS HARLEY-DAVIDSON. N'oubliez pas d'acheter des pins ou des billets de tombola à chacune des manifestations pour la chance de remporter une superbe moto !

# RECAPITULATIF DES RALLYES

## RALLYE H.O.G. D'EGYPTE

Enfourchez votre Harley-Davidson pour retracer les pas de Moïse et rouler là où Ramsès conduisit son char, pendant certaines des batailles historiques auxquelles il participa.

Le rallye H.O.G. d'Egypte se déroulera du 10 au 14 mars 2010, dans la ville de Sharm El Sheikh, qui combine les trésors sous-marins de la Mer rouge, un temps superbe et un accueil de luxe. Cette manifestation, organisée par le Cairo Chapter, promet d'être une fête mémorable !

[www.egyptohorally.com](http://www.egyptohorally.com)



## SEMAINE AFRICAINE DE LA MOTO

La seconde Africa Bike Week se déroulera du 24 au 27 avril 2010 à Margate, en Afrique du Sud, et devrait attirer plus de 8 000 Harley-Davidson® et autres bikers du monde entier et elle inclura une série d'attractions et d'activités qui ne manqueront pas de divertir les bikers et leurs familles. Le plaisir ne se limite pas aux bikers Harley-Davidson® et aux membres du H.O.G., mais également à tous les bikers en quête d'une aventure sudafricaine. Les bikers peuvent s'attendre à une myriade d'activités, dont le Harley-Davidson Village et la zone d'exposition, les démonstrations et les virées, les commerçants et distributeurs de l'après-vente. Vous avez peut-être encore le temps d'y aller, préparez-vous pour une véritable aventure !

[www.africabikeweek.com](http://www.africabikeweek.com)



## MANIFESTATION DE BIENFAISANCE ALL 4S' EN SOUTIEN A HELP FOR HEROES

Quatre membres de l'équipe européenne de Harley-Davidson ont l'intention de rouler le plus loin possible sur le territoire britannique, en direction des quatre points cardinaux, au bénéfice de l'œuvre caritative Help for Heroes ([www.helpforheroes.org.uk](http://www.helpforheroes.org.uk)).

Le voyage débutera vendredi 28 mai et couvrira 4000 km en trois jours. Une fête de bienfaisance sera organisée pour fêter la fin du voyage, lundi 31 mai, avec de la musique, des démonstrations H-D®, de la nourriture et des buvettes, des tombolas (avec une moto H-D® comme prix) et bien plus encore. La police locale sera présente au départ et à l'arrivée et elle accompagnera le groupe sur des motos de police H-D®.

Pour donner votre soutien à cette manifestation, consultez le site [www.all4sendurance.co.uk](http://www.all4sendurance.co.uk)



**STATUS QUO SAMEDI 5 JUIN. CONFIRME !  
POUR RESERVER VOS BILLETTS, CONSULTEZ  
LE SITE WWW.INEC.IE**

**AVANT-PREMIERE**

Ireland Bike Fest,  
Killarney, Irlande

Du 4 au 7 juin 2010

[www.irelandbikeweek.com](http://www.irelandbikeweek.com)



## SEMAINE IRLANDAISE DE LA MOTO

# Vous voulez être de la fête ?

Plus de 4000 bikers du monde entier ont convergé sur Killarney pour le troisième Ireland Bike Fest, qui s'est déroulé au mois de juin l'année dernière. Il devrait y en avoir encore plus cette année ! Cette manifestation est unique dans la mesure où il s'agit du seul festival de bikers gratuit d'Irlande. Chaque année, il attire des propriétaires de motos et des enthousiastes des quatre coins du monde au "quartier général" du festival : le Gleneagle Hotel de Killarney.

Superbe manifestation du calendrier social pour la communauté des bikers, l'Ireland Bike Fest 2010 se déroulera du 4 au 7 juin. Cette manifestation est désormais fermement établie à l'échelle internationale au titre de festival de moto incontournable et nous avons hâte d'assister à une manifestation encore plus importante et plus excitante cette année. Ses points forts : les virées quotidiennes en suivant les célèbres itinéraires de tourisme, comme la péninsule de Dingle et l'anneau du Kerry, sous la direction du Celtic

Thunder Chapter Ireland et du Gaelic Chapter Ireland ; des expositions de motos ; des démonstrations Harley-Davidson® gratuites ; les concessionnaires Harley-Davidson® de Waterford et Dublin ; le stage de compétences en contrôle de lenteur ; le Custom Bike Show et maints divertissements gratuits, jour et nuit.

Le Bike Village, situé dans les jardins du Gleneagle Hotel, à Killarney, sera une nouvelle fois le centre nerveux pendant tout le week-end, avec des stands qui vendent des articles de moto spécialisés, y compris des vêtements, des casques, des produits sous licence et bien plus encore. Le Village propose de nombreux lieux de restauration, vous pouvez y prendre un verre ou simplement vous asseoir et écouter des groupes et des DJ pendant toute la durée du week-end.

Ireland Bike Fest accueille également les familles et les visiteurs qui veulent juste faire l'expérience du Bike Village et des divertissements gratuits. Les visiteurs ne doivent pas nécessairement être propriétaires d'une moto ; ils peuvent simplement se détendre à l'ombre d'engins de classe bien bâtis, et apprécier la bonhomie et l'ambiance du Ireland Bike Fest.

L'un des points forts du week-end est toujours la parade du dimanche matin, au bénéfice de Muscular Dystrophy Ireland. Notre

soutien à Muscular Dystrophy Ireland prendra une nouvelle fois la forme d'une tombola "Remportez une Harley-Davidson" qui a déjà permis de réunir 22 000 euros en 2009. L'heureux gagnant deviendra l'heureux propriétaire d'une Harley-Davidson® XL883 Iron.

A l'affiche des divertissements sur la scène principale du Gleneagle Hotel on trouve déjà The Monsters of Rock, un spectacle qui réunit trois des groupes de reprises les plus connus du moment : Limehouse Lizzy, Live Zeppelin et en tête d'affiche Hells Bells, le premier spectacle AC/DC du monde, qui a fait un véritable carton au Bike Fest de l'année dernière.

Tout au long du week-end, l'Ireland Bike Fest est également ravi d'annoncer que le Ireland's National Events Centre ([www.INEC.ie](http://www.INEC.ie)), adjacent au Gleneagle Hotel, accueillera également des stars internationales pendant toute la durée du week-end. La présence de Status Quo est déjà confirmée au festival samedi 5 juin. Les visiteurs qui restent dans l'un des hôtels du Bike Fest Village (The Gleneagle Hotel & Apartments et The Brehon Hotel) bénéficieront d'une remise sur le billet d'admission aux divertissements du INEC pendant toute la durée du week-end. Veuillez consulter le site [www.irelandbikifest.com](http://www.irelandbikifest.com) pour le programme complet des manifestations.





**AVANT-PREMIERE**  
 .....  
 19<sup>ème</sup> Rallye européen du H.O.G.  
 et Journées Harley de Suisse,  
**Campione-Lugano, Suisse**  
 .....  
**Du 16 au 18 juillet 2010**  
 .....  
[www.swissharleydays.ch](http://www.swissharleydays.ch)

# Swiss HARLEY DAYS

**QUI INCORPARENT**  
 19<sup>TH</sup> ANNUAL EUROPEAN H.O.G.® RALLY



Au mois de juillet, le lac de Lugano, au sud-est de la Suisse, devrait s'animer sous les vrombissements de Harley-Davidson. En effet, le 19<sup>ème</sup> rallye européen du H.O.G. unira ses forces avec les journées Harley de Suisse pour créer un événement d'une envergure inimaginable !

Situé à proximité de la frontière entre la Suisse et l'Italie, le lac de Lugano offre un fabuleux cadre pour cette fête Harley gratuite et ouverte à tous les amateurs de deux roues en quête d'aventure.

Le paysage de Lugano allie superbement montagnes, collines et terres basses tout en étant un véritable symbole du mode de vie méditerranéen. La ville de Lugano a un centre historique, de magnifiques bâtiments ainsi que des magasins de toutes sortes et des marchés typiques. La région bénéficie également d'excellents restaurants qui servent une cuisine

gastronomique et de nombreux plats locaux. Le lac fait 35 km de long sur 3 km de large et accueille de nombreux sports nautiques.

Les environs ne manqueront pas d'attirer les visiteurs de la manifestation. Quelle que soit la direction d'où vous venez, vous pourrez profiter de certaines des plus belles routes d'Europe, y compris les célèbres cols alpins de Suisse et d'Italie. Pendant la manifestation vous aurez la possibilité de faire des virées quotidiennes, accompagné ou seul, pour vous aider à explorer la région et à découvrir les meilleures routes.

En plus d'un cadre superbe, les membres du H.O.G. pourront profiter de nombreuses activités exclusives, dont une soirée de bienvenue VIP le jeudi soir (le 15). Les membres du H.O.G. sont également invités à se pré-inscrire pour obtenir un pack de

rallye exclusif qui contient un T-shirt du rallye (prix recommandé 25 €), un pin du rallye (prix recommandé 7 €) et un badge du rallye (prix recommandé 5 €). Le prix spécial du pack pour les membres du H.O.G. est de 30 € (le prix équivalent en CHF sera applicable sur place). Les packs peuvent être commandés auprès de [members.hog.com](http://members.hog.com) et obtenus sur place. La date de clôture sera le 1<sup>er</sup> juin 2010, alors inscrivez-vous dès maintenant pour éviter d'être déçu.

Si vous arrivez en moto, communiquez votre itinéraire à d'autres membres sur le Ride Planner que vous trouverez sur le site [www.hogeuropiegallery.com](http://www.hogeuropiegallery.com) et admirez les photos dans la galerie photographique !

Pour les meilleurs prix, il est désormais possible de réserver l'hébergement en ligne sur le site [www.swissharleydays.ch](http://www.swissharleydays.ch)



**AVANT-PREMIERE**  
 Journées Harley de  
 Vienne, Autriche  
 Du 14 au 16 mai 2010  
[www.viennaharleydays.com](http://www.viennaharleydays.com)



## Vienne vous appelle !

Vienne, une ville où l'histoire devient tangible. Un mélange de nations, le gemütlichkeit autrichien vient se mélanger au panache de l'Europe de l'est, à la ferveur orientale et l'animation méditerranéenne.

Au mois de mai, Vienne se réveille au son des Harley-Davidson qui viennent débiter la saison aux Journées Harley de Vienne. Cette année, la manifestation se déroulera dans une arène de 20 000 m<sup>2</sup> à Ernst-Happel-Stadion, à l'intérieur du charmant Prater, un parc d'attraction facilement accessible.

Face au plus grand stade

d'Autriche, une ville de toile (avec une succession de distributeurs et de points de restauration, et une rue principale) sera dressée à l'occasion du festival, et les visiteurs pourront s'y promener nuit et jour à moto. Une scène en plein air accueillera divers groupes de musique qui mettront de l'ambiance dès 16h00 chaque jour. Et si ça ne suffisait pas, le cascadeur professionnel Rainer Schwarz fera battre les cœurs avec ses acrobaties casse-cou à moto !

Ceux qui ont un permis de conduire valide et qui souhaitent rouler en Harley-Davidson pourront s'inscrire à une

démonstration gratuite.

Ceux qui participent à la grande parade remonteront une fois de plus la Wiener Ringstrasse et seront enchantés par le charme de cette métropole sur le Danube et de son impressionnant patrimoine. L'opéra, le musée Kunsthistorisches et le Burgtheater sont juste trois des nombreuses attractions le long de la route, un véritable retour en arrière.

Une chose est sûre, personne ne résistera aux charmes de la capitale autrichienne lors des journées Harley de Vienne !

[www.vienna-harley-days.at](http://www.vienna-harley-days.at)

## Douro 2010 • Portugal

**AVANT-PREMIERE**  
 National H-D Rally,  
 Portugal, Porto  
 June 19-20, 2010  
[www.douro2010.com](http://www.douro2010.com)

Rejoignez Harley-Davidson cette année au rallye national de Harley-Davidson à Porto, au Portugal, les 19 et 20 juin.

Pour tous renseignements complémentaires,  
[www.douro2010.com](http://www.douro2010.com)



**PORTO 19-20 JUNE V. N. DE GAIA**  
 Closing Date - 22 May [WWW.DOURO2010.COM](http://WWW.DOURO2010.COM)

# quoidenouveaux?

## Manifestations du H.O.G.<sup>®</sup> prévues pour 2010

*pour tous renseignements complémentaires sur les manifestations, veuillez consulter le site [members.hog.com](http://members.hog.com)*

### MARS

**1<sup>er</sup> Rallye H.O.G. international d'Egypte**

Sharm el-Sheikh, du 11 au 13 mars

### AVRIL

**Formation Primary Officer 2010**  
Milwaukee, du 7 au 11 avril

**Semaine africaine de la moto 2010** Margate, Afrique du Sud, du 24 au 27 avril

### MAI

**4<sup>ème</sup> Euro Festival Harley-Davidson<sup>®</sup>** Port Grimaud, Golfe de St Tropez, du 6 au 9 mai

Regardez la vidéo de la manifestation de 2009 sur [www.hogeuropgallery.com](http://www.hogeuropgallery.com)

**Journées Harley de Vienne**  
Vienne, Autriche, du 14 au 16 mai

**2<sup>ème</sup> Rallye Lion Roar**  
Limpopo, Afrique du Sud, du 29 au 31 mai

### JUIN

**Rallye magique de la moto**  
Rudesheim, Allemagne, du 3 au 6 juin

**8<sup>ème</sup> Rallye Snowball**  
Drakensburg, Afrique du Sud, du 4 au 6 juin

**Rallye H.O.G. du Bénélux**  
Larochette, Luxembourg, du 4 au 6 juin

### Ireland Bike Fest

Killarney, Irlande, du 4 au 7 juin

**11<sup>ème</sup> festival international H-D**  
Alsóörs, Hongrie, du 13 au 20 juin

### Meeting balte

Jurmala, Lettonie, du 11 au 13 juin

**Journées Harley de Barcelone**  
Barcelone, Espagne, du 18 au 20 juin

**Journées Harley de Hambourg**  
Hambourg, Allemagne, du 25 au 27 juin

### JUILLET

**2<sup>ème</sup> Posse Ride européen**  
du 3 au 18 juillet

**19<sup>ème</sup> Rallye européen du H.O.G. et Journées Harley de Suisse 2010** Campione-Lugano, Suisse, du 16 au 18 juillet

Regardez la vidéo de la manifestation de 2009 sur [www.hogeuropgallery.com](http://www.hogeuropgallery.com)

**Rallye national H.O.G. de Suède**  
Suède, du 23 au 25 juillet

**Harley-Davidson au Silverstone Classic**  
Silverstone, Royaume-Uni, du 23 au 25 juillet

**Rallye H.O.G. national de Norvège** Svo Ivaer, Norvège, du 29 juillet au 1 août

**Journées Harley de Berlin**  
Berlin, Allemagne, du 30 juillet au 1 août

### AOÛT

**Rallye du Sud de l'Angleterre**  
Bisley, Royaume-Uni, du 6 au 8 août

**6<sup>ème</sup> Rallye Hippo Mpumalanga**, Afrique du Sud, du 7 au 9 août

**5<sup>ème</sup> Rallye White River**  
Mpumalanga, Afrique du Sud, du 7 au 10 août

**Friendship Ride Germany**  
Rhön, Wasserkuppe du 13 au 15 août

**Thunder in the Glens** Aviemore, Ecosse, du 27 au 30 août

### SEPTEMBRE

**13<sup>ème</sup> Semaine européenne de la moto** Faaker See, Autriche, du 7 au 12 septembre

Regardez la vidéo de la manifestation de 2009 sur [www.hogeuropgallery.com](http://www.hogeuropgallery.com)

**1<sup>er</sup> Rallye de Bloemfontein**  
Afrique du Sud, du 24 au 26 septembre

### OCTOBRE

**Rallye H.O.G. Alpine Heath**  
Drakensburg, KZN, Afrique du Sud, du 1 au 3 octobre

**Rallye de la côte ouest**  
Afrique du Sud, du 8 au 10 octobre

### NOVEMBRE

**Rallye royale Swaziland**, Mozambique, du 5 au 8 novembre

[www.hogeuropgallery.com](http://www.hogeuropgallery.com)  
[members.hog.com](http://members.hog.com)





## 2010 AT A GLANCE

# Harley-Davidson Authorized Tours

### CANADA

**Canadian Rockies & Yellowstone, Canada**  
 • June 13-30  
 • July 22-August 6

### EUROPE

**Spain and Portugal Peninsula**  
 • May 8-23

**Normandy, France**  
 • May 6-10

**Dragon's Edge**  
 • May 21-24

**West Coast Scotland & Skye**  
 • May 18-24

**Spain, Barcelona, Pyrenees & France**  
 • June 2-13

**Ireland BikeFest**  
 • June 3-7

**Four Nations**  
 • June 17-21

**Friends, Romans, Countrymen, UK**  
 • June 20-23

**The Greast Escape - East Germany & Poland**  
 • June 27-July 10

**European Posse Ride**  
 Czech Republic, Austria, Germany, Italy  
 • July 3-18

**European H.O.G. Rally, Lugano, Switzerland**  
 • July 13-20

**Swiss Lakes & French Alps**  
 • July 22-30

**Chateau & Gourmet**  
 • August 6-10

**Champagne Region, France**  
 • August 14-17

**Thunder in the Glens, Scotland**  
 • August 20-26

**Faaker See & Salzburg**  
 • September 3-16

**Loire Valley**  
 • September 24-29

### SOUTH AFRICA

**South Africa - Western Cape**  
 Cape Town, from January 10, 2010 - this ALL YEAR ROUND tour will commence every Sunday, finishing the following Thursday.

**Mpumalanga Tour, South Africa**  
 • May 8-15

**HOG Mototunis Tour, Tunis**  
 • August 3-11  
 • October 2-10  
 • December 4-12

**Mother City Tour, South Africa**  
 • October 30-November 13

**Western Cape Bike Ride, South Africa**  
 • November 21-December 5

**South Africa,**  
 • November 28-December 15

### USA

**Daytona and the Florida Keys**  
 • 4 Mar - 14 Mar

**Coast to Coast, Orlando-Los Angeles**  
 • March 23-April 10

**Canyon Country Tour**  
 • May 8-16 (French guides)  
 • August 23-September 1 (Italian guides)

**Anasazi Tour**  
 • May 26-June 9  
 • June 11-25  
 • July 7-21  
 • July 23-August 6  
 • August 8-22

**Riding the Canyons**  
 • May 31-June 10

**Route 66 Deluxe Tour**  
 • June 2-18  
 • June 3-19

**Ouest Americain**  
 • June 12-26 (French guides)  
 • August 8-21 (Italian guides)

**Route 66**  
 • June 12-28

**Route 66 West National Park & Las Vegas**  
 • July 17-27

**Route 66 Chicago - Los Angeles**  
 • July 31-August 17

**Wild Wild West**  
 • July 24-August 7 (French guides)  
 • August 29-September 12 (Italian guides)

**Sturgis-Rockies**  
 • August 2-17

**Hell of Arizona**  
 • August 4-17

**California Dreamin'**  
 • August 4-17

**Sturgis and the Old West**  
 • August 9-20

**West America**  
 • August 14-29

**Denver - Sturgis - Yellowstone**  
 • August 18-September 2

**Coast to Coast, Los Angeles-Orlando**  
 • November 2-20

**For all Harley-Davidson Authorized Tours bookings, please go to the Event Calendar on [www.harley-davidson.com](http://www.harley-davidson.com) or contact the Member Services Centre on 00800 1111 2223**





# En vadrouille en EUROPE



LES TOURING RIDES ont pour objectif la détente et le plaisir de la route, sans toutefois avoir à s'inquiéter de la planification de l'itinéraire ou de la réservation d'hôtels. Les H.O.G. Touring Rides de Brettours visent à vous mener de A à B sur des routes secondaires et des routes de campagne, en évitant (dans la mesure du possible) la circulation excessive des routes nationales ou les routes à péage européennes, qui sont encore plus pénibles et très chères. Un paysage magnifique, des villages et des hameaux tranquilles et isolés, des lieux d'intérêt historique et, bien sûr, des routes dégagées. Toutes les routes sont étudiées et parcourues à l'avance, alors nous savons exactement où nous allons ! Vous séjournez dans des hôtels de qualité (3 étoiles minimum), tous avec salle de bain privée, téléphone, télévision, etc. Les circuits sont parcourus à un rythme Harley décontracté et, en plus de votre Road Captain, un sweeper veille à ce que votre expérience soit agréable et détendue. Vos bagages sont transportés chaque jour dans le véhicule d'assistance qui suit le groupe.

## CIRCUITS EUROPEENS 2010

### La côte normande

Notre premier voyage de la saison et la chance de dépoussiérer la moto et de reprendre vos habitudes de motard, à l'approche des jours d'été. On ne fait pas mieux pour cela que les routes côtières du nord de la France et la superbe campagne normande.

### Ecosse - Côte ouest, Highlands et Skye

Un circuit de six nuits et sept jours qui couvre tous les paysages des lochs, de la côte, des vallées et des terres hautes à l'ouest de l'Ecosse, ainsi qu'un séjour de deux nuits sur la superbe île de Skye. Vous dormirez dans des hôtels de qualité et le repas du soir est inclus chaque jour.

### Espagne, Barcelone, Pyrénées et France

Changement de programme cette année : pour la première fois, nous partons vers l'est à destination de la côte méditerranéenne, pour un séjour de deux nuits dans la ville cosmopolite de Barcelone. Au retour, nous traversons les Pyrénées et remontons jusqu'à Saint-Malo, en France, où nous prendrons le ferry pour rentrer chez nous.

### Circuit des 4 Nations - France, Belgique, Luxembourg et Allemagne

Cet itinéraire vous mène dans la région pittoresque et très boisée des Ardennes belges, une région rurale moins connue du Luxembourg surnommée la "Petite suisse", et la région bien connue de la vallée de la Moselle, en Allemagne. Les balades en bord de rivière, les

paysages pittoresques et les charmants petits villages, villes et châteaux font de ce circuit chez quatre de nos voisins européens les plus proches un voyage vraiment agréable.

### La grande évasion

Ce tout nouvel itinéraire vous donne la possibilité de visiter l'Allemagne de l'Est et la Pologne et de voir certains des rappels les plus poignants d'une Europe divisée et en guerre. Une nouvelle aventure pour nous tous. Il y aura beaucoup de temps libre pour se reposer car nous nous arrêterons dans des stations balnéaires en Allemagne et sur la côte baltique de la Pologne. En plus de virées pittoresques, nous allons visiter des endroits d'intérêt historique, comme le château de Colditz, Stalag Luft III, où s'est déroulée la "Grande évasion" et le site du camp de concentration de Belsen. Comme d'habitude, nous allons dans la mesure du possible emprunter des routes de campagne. Toutefois, en raison des distances impliquées et de certaines des régions que nous allons visiter, dans l'Est, il y aura quelques autoroutes et routes principales. Nous essayerons toutefois de limiter ces distances au maximum et de n'y recourir qu'en l'absence d'une alternative viable.

### Lacs suisses et Mont Blanc

Les deux premiers jours de route nous mènent à travers la France, sur des routes superbes, puis dans la ville de Montreux, en Suisse, au bord du lac des Quatre Cantons. De là, nous mettrons le cap sur Chamonix, le Mont Blanc et les magnifiques Alpes françaises. Vous pourrez donc profiter de cinq jours dans de superbes paysages de montagnes et aux environs de beaux lacs, en Suisse et en France, avant de rentrer par une autre route, via Calais. Une autre virée des "grandes routes" !

### Châteaux et Gourmet

Vous resterez dans trois châteaux 4 étoiles spectaculaires, vous détendrez dans des cadres élégants et dégusterez les petits plats auxquels la cuisine française doit sa réputation internationale. C'est un voyage d'élégance, de luxe et de gastronomie que vous ne manquerez pas d'apprécier après avoir passé la journée sur les fantastiques routes de campagne du nord de la France.

### La Champagne

Mi-août en Champagne, quand les raisins mûrissent, juste avant les vendanges du mois de septembre ; on ne peut pas vraiment faire mieux ! La campagne dans cette région de la France est magnifique ; paysage vallonné et petits villages de rêve, sans oublier les fantastiques routes qui n'attendent que vous, sous un soleil estival. La capitale de la Champagne n'étant qu'à quelques kilomètres de là, vous aurez la possibilité de visiter une ou deux caves, aux alentours du centre ville, à moins que vous ne préfériez vous détendre à l'hôtel.

### Faaker See et la Semaine européenne de la moto

La Semaine européenne de la moto est selon nous l'une des meilleures manifestations du calendrier de la moto et c'est la raison pour laquelle nous y organisons une virée annuelle. Cette année, nous allons apporter des changements importants à notre itinéraire en empruntant une nouvelle route à l'aller et en retournant par un itinéraire modifié et révisé. Nous traverserons à l'aller les Ardennes belges, les vallées allemandes de l'Eifel et du Rhin jusque la ville historique de Salzbourg, où nous passerons deux nuits au son de "La mélodie du bonheur" ! Nous rentrerons par des stations de ski autrichiennes, la Forêt noire et l'Alsace. Une véritable aventure sur des petites routes, à destination d'un fantastique rallye. Vous pouvez être sûr que ce voyage inclura des paysages intéressants, des arrêts et points d'intérêt superbes, des villages pittoresques, des hameaux somnolents, sans oublier d'excellentes routes de moto !

### Vallée de la Loire

Quand la saison tire à sa fin, il n'y a pas meilleur endroit que la vallée de la Loire. C'est une région plus chaude que le nord de la France, où vous pourrez rouler dans une chaleur relative à la fin de l'été. Alors que les feuilles commencent à changer de couleur, vous traverserez les vignes dénudées de cette région tranquille, au cœur du pays. Ce circuit vous mènera de la ville historique de Saumur, avec son imposant château, ses vins pétillants et ses caves troglodytes jusqu'à Orléans, une ville de réputation historique pour avoir été prise des Anglais par Jeanne d'Arc. A l'exception du dernier soir, ce voyage est proposé sur la base d'un hébergement "chambre et petit déjeuner", vous permettant ainsi de manger au restaurant dans le centre de ces charmantes villes historiques.

Les voyages figurant ici sont nos Harley-Davidson Authorized Tours européens, organisés par Brettours - [www.brettours.co.uk](http://www.brettours.co.uk)  
E-mail : [caroline@brettours.wanadoo.co.uk](mailto:caroline@brettours.wanadoo.co.uk)  
Tél. : +44 (0)1304 379446



Harley-Davidson® Austria presents:



# VIENNA HARLEY DAYS® 2010



Praterstadion

**14.05.-16.05.10**

[www.vienna-harley-days.at](http://www.vienna-harley-days.at)



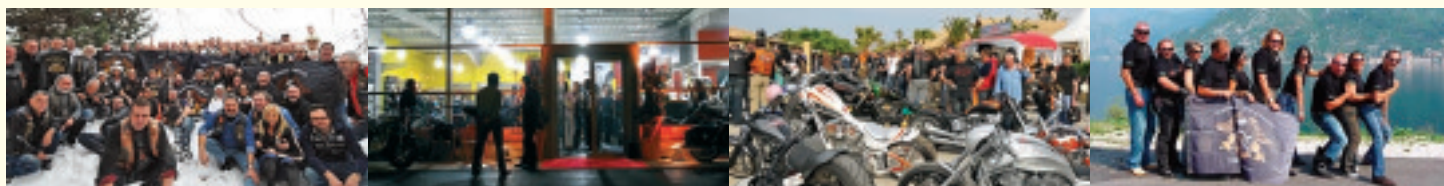

# HOG NEWS



NUMÉRO 1

NEWS OFFICIELLES DU HARLEY OWNER GROUP® FRANCE

PRINTEMPS 2010

ACTU MUSIQUE»CHAPTER DIRECTORS MEETING»EUROFESTIVAL GRIMAUD  
»LA VIE DES CHAPTERS»DEALERS & CHAPTERS

## Edito



ÇA Y EST, 2010 a démarré, et je peux supposer que cette année sera aussi riche qu'en 2009. D'ailleurs, cette nouvelle décennie a déjà bien commencé avec le Chapter Directors Meeting. Cette dernière édition s'est déroulée au cœur des volcans auvergnats, à Clermont-Ferrand, du 8 au 10 janvier, sous les flocons. Une rencontre fertile en échanges qui a tenu toutes ses promesses, comme tous les ans. Nouvelle année, nouvelle résolution. Pour ce Chapter Directors Meeting en Auvergne, je souhaitais qu'on se recentre et qu'on se consacre à la réunion en elle-même, afin d'optimiser l'efficacité de ce rendez-vous de travail. En effet, ce meeting devenait trop informel, notamment en raison du trop grand nombre de participants.

Nous avons donc réduit la représentation à deux personnes par Chapter, même si nous sommes conscients que cette décision a dû être certainement frustrante. Cependant, grâce à ce format plus intime, nous avons gagné en efficacité en laissant les Directors s'exprimer. J'aimerais aussi remercier le magazine Freeway qui a su nous recevoir dans ses locaux et surtout nous régaler avec un buffet du terroir auvergnat, tout simplement fantastique. Merci à Fabrice et à toute son équipe. Merci également à la concession HD Auvergne qui le lendemain nous avait préparé un apéritif de bienvenue. Ces instants partagés chez Freeway et à la concession ont contribué à faire de ce meeting un grand cru. Ce Chapter Directors Meeting est un moment important dans la vie du H.O.G. Il permet non seulement d'établir la liaison avec le H.O.G. et les programmes en cours, mais aussi de remercier tous ces volontaires qui animent avec passion ces clubs locaux. 47 bureaux qui manœuvrent 47 Chapters avec des milliers d'heures passées en repérage, en réunion, en kilomètres, en patience, sous la pluie et la neige, mais qui sont là pour vous faire plaisir et prendre du plaisir, en organisant des événements conséquents. C'est grâce à tout cela que le H.O.G. existe et qu'il est le premier club officiel de marque.

Ride safe,

**Stéphane Sahakian**

## Nouvelle Concession Harley-Davidson 66 Perpignan

POUR FÊTER SON OUVERTURE mi-Août 2009, la concession Harley-Davidson 66 Perpignan avait mis les moyens pour célébrer l'événement pendant 4 jours avec ses clients et amis (visionnez les photos sur le site [www.hd66perpignan.com](http://www.hd66perpignan.com) onglet « actualité »). Qu'on se le dise...! Le nord de la Catalogne est dorénavant au tempo des moteurs Harley-Davidson et Buell sur Perpignan. La concession Harley-Davidson 66 Perpignan devient l'étape obligatoire de tous les bikers du Languedoc-Roussillon ou de ceux de passage dans cette belle région. Satisfaction, plaisir, passion des belles mécaniques custom, touring, roadster ou encore hypervitaminées comme la gamme des V-Rod (105 cv)... Voilà le menu! Le café ou le rafraîchissement sera offert par le patron. En présentation dans le show-room de 280 m² toute la gamme motos 2010 Harley-Davidson et Buell, un corner vêtements homme - femme et enfants, bijoux, accessoires, casques, pièces détachées... Venez vivre l'expérience Harley-Davidson 66 Perpignan...

**Chemin de la Faucelle Zone Commerciale de Porte d'Espagne - 66000 PERPIGNAN**  
Tél. 04 68 55 21 09 ou 06 27 66 00 36

## Harley-Davidson Rock Festival 18 et 19 juin à Tours

LE 18 ET 19 JUIN au Parc Exposition de Tours, aura lieu le premier Harley-Davidson Rock Festival, avec au programme le samedi 19 juin, Marshall Tucker Band, Point Blank et Lynryd Skynyrd, un programme de haut vol qui regroupe toute la musique rock sudiste des États-Unis. Les places seront en vente dans les points habituels. Le village Harley-Davidson quant à lui sera installé en entrée libre à l'extérieur du Parc Exposition. Organisé par Harley-Davidson France et le H.O.G. France, des places privilégiées seront réservées pour les membres du H.O.G. **(Attention cette manifestation est encore sous réserve)**

## CALENDRIER DES MANIFESTATIONS

- 7-11 avril : P.O.T. Training Milwaukee
- 6-9 mai : Harley-Davidson Euro Festival Golfe de St Tropez
- 18-19 juin : Harley-Davidson Rock Sudiste Festival, Tours
- 9-13 juillet : Blues Festival de Cahors
- 6 au 8 août : Free Wheels Courpière (63)
- 14-29 août : West America (rallye H.O.G. France et Westforever)
- 17-19 juillet : Barcelone Harley Days
- 28 nov-15 déc : South Africa Tours (rallye H.O.G. France et West Forever)

Texte : N. Pigaglio et S. Sahakian

# Actu musique

2009, désormais archivée, aura vu avec plus ou moins de bonheur le traditionnel retour des vieux de la vieille (U2, DM), l'émergence de petits nouveaux (Sliimy, Florence + the machine)... et de vieux nouveaux (S. Boyle). Que nous réservera 2010? Sans interroger les astres, conjecturons sur ceux qui pourraient révolutionner les platines cette année...

## CD Paloma Faith

**Jive**

« En attendant Winehouse », tel pourrait s'intituler l'article, tant certains

morceaux de ce 1<sup>er</sup> opus rappellent les heures glorieuses de la trash diva. Mais la Colombe est loin d'en être une pâle copie. Tour à tour platine, brune ou rousse flamboyante à la Kate Pierson (B52s), cette jeune hispano-anglaise est déjà dotée d'un univers bien trempé. Rompue à bon nombre d'activités intermittentes (assistante de magicien, danseuse, comédienne) elle semble désormais fixée sur le chant et la composition, et c'est tant mieux. De ses influences jazz ressort un album varié aux sonorités rétros. Enfin, on soulignera l'importance du visuel (digne d'un Pierre&Gilles). Selon la demoiselle « l'image est le prolongement de la musique, elle doit attirer le regard ». Paloma : 1, téléchargement : 0.

## FM Belfast

**KIMI****Records**

Humour et sonorités décalés pour ce groupe electro-pop

islandais, comme son nom ne l'indique pas. Humoristique dans le dépouillement musical, les paroles un rien désabusées ("We come from a place where we count the days") les reprises pour le moins inattendues (« Pump un the Jam » en 1<sup>ère</sup> ou réutilisation des paroles de « Killing in the name ») sans oublier

les dessins au stylo sur feuilles quadrillées. Allant jusqu'à envisager la réalisation de morceaux à potentiel commercial, le groupe revisite avec un certain recul les sonorités pop/dance des années 80 et 90. Déjà labélisé Colette, il sera sûrement de bon ton de prêter l'oreille à cet ovni venu du froid.

## DVD Lynyrd Skynyrd

**The vicious cycle Tour**

Je l'avoue ce live de Lynyrd Skynyrd n'est pas une nouveauté, mais il a le mérite, d'une part d'être

très bien filmé, et d'autre part d'avoir un bon son. Lynyrd Skynyrd est l'incarnation du rock sudiste des 70's. Il a été le premier, avec l'Allman Brothers Band, à fusionner avec bonheur, racines blues et country. Ce concert donné à Nashville le 11 juillet 2003, lors de leurs 30 ans, est une pure merveille. On y retrouve les ingrédients qui ont fait leur succès, mais surtout une cohésion et une envie évidente de jouer ensemble. Les parties guitare sont à elles seules d'une efficacité redoutable, notamment avec la contribution de Hughie Thomasson, ex-guitariste des Outlaws. L'émotion est également là, présente par les membres fondateurs disparus dans un accident d'avion le 20 octobre 1977 : tout au long du show, étaient retransmis sur écran géant, des images d'anciens concerts avec Ronnie Vant zant, Steve et Gassie Gaines. Ce live vous donnera une idée de ce qui vous attend le 19 juin 2010 à Tours (concert sous réserve).

# Nos partenaires !



**LE MAGAZINE 100 % HARLEY!**  
**EN VENTE DANS TOUS LES KIOSQUES**

Li 067.96.0001

**WEST FOREVER**  
VOYAGES EN HARLEY - DAVIDSON

## CONTACTS

**H.O.G. FRANCE**

Europarc,  
12 rue Eugène Dupuis  
94043 Créteil Cedex  
S. Sahakian:  
Tél. : 01 58 43 12 25  
Fax : 01 58 43 12 28

**HARLEY-DAVIDSON  
ADVENTURE TOURS**

Rides touristiques en HD  
partout dans le monde  
Tél. : 00 43 5264 5690  
Fax : 00 43 5264 58533  
e-mail : edelweiss@tirol.com

**CALL CENTER**

Tél. : (0) 00 800 11 11 22 23

**HARLEY SUR INTERNET**

France : www.harley-davidson.fr  
USA : www.harley-davidson.com  
www.hog.com

**H.O.G. TRAVEL CENTRE**

Information et aide  
pour les membres du H.O.G.  
voyageant aux USA  
Tél. : 00 1 414 3255020  
Fax : 00 1 414 3255038  
www.owt.net

**WEST FOREVER**

Voyages et locations  
de Harley-Davidson en  
France-USA-Australie-Mexique  
Tél. : 03 88 68 89 00  
Fax : 03 88 68 68 55

**FLY/RIDE BOOKINGS**

Louez une Harley-Davidson dans  
les plus grandes villes des USA,  
Europe et Australie  
Tél. : 00 1 414 3434896  
Fax : 00 1 414 3434515

## H.O.G. News letter

Éditée par Harley-Davidson France

Réalisée par FREEWAY Magazine  
Centre Viaduc - 65 bd Côte Blatin  
63008 Clermont-Ferrand Cedex1



Secrétaire de rédaction : Stéphanie Merzet  
Tél. 04 73 29 32 35  
e-mail : smerzet@6packpublishing.fr

Rédacteur : S. Merzet, J.L. Theuil, N. Pigaglio  
Réalisation : V. Garnier, P. Beaujean, S. Léger, A. Delonglée  
Crédit photos : Chapters, D.R.

# EURO FESTIVAL 2010



## PIERRE ET VACANCES : LES PARCS DE GRIMAUD A 200m du site organisateur accessible à pied de la résidence

- Site clôturé et sécurisé
  - Parking gratuit
  - Piste cyclable
  - La plage à 300 m
  - Golf (8/trous)\*
  - Wifi (à la réception)\*
- \*(payant)*



→ Les Parcs de Grimaud

→ Site organisateur



## PIERRE ET VACANCES : LES RESTANQUES A 2km du site organisateur

- Village provençal et médiéval, au bord du golf de Saint-Tropez à 2km du site d'organisation
- Stages sportifs et espace aquatique de 1600 m<sup>2</sup>
- Habitations raffinées et confortables intégrées à un cadre paysager d'exception

Pierre & Vacances LES PARCS DE GRIMAUD

TEL: 04 94 79 00 00 FAX: 04 94 56 55 90 E-MAIL : [gil@pierre-vacances.com](mailto:gil@pierre-vacances.com)



Texte: Stéphanie Merzet  
Photos: Zed

# CHAPTER DIRECTORS MEETING SOUS LES FLOCONS

**Depuis 1993, le H.O.G. France a pris l'habitude de réunir une fois par an les représentants de tous les chapters français afin de réaliser un bilan de l'année écoulée. En janvier dernier, Stéphane Sahakian avait invité les membres au cœur de l'Auvergne, à Clermont-Ferrand, pour une journée studieuse.**

CE NE FUT PAS SIMPLE de rejoindre la capitale auvergnate en ce week-end enneigé et certains ont dû même déclarer forfait... Mais heureusement, une grande majorité des représentants des différents chapters de France et de Navarre étaient bien présents au rendez-vous. Et pour commencer ce meeting de travail, « un peu de réconfort avant l'effort », avec la visite des locaux du magazine Freeway suivi d'un buffet 100 % auvergnat composé de truffade, charcuterie et fromages de la région ! À 21 heures, direction le Novotel de Clermont-Ferrand pour un repas convivial et une bonne nuit de repos (à l'exception de quelques irréductibles du bar qui y sont restés jusqu'au petit matin). Le samedi, à 9 h 30, la réunion fut lancée avec quelques données chiffrées. Malgré un contexte économique mondial plutôt morose, le nombre de H.O.G. members à travers le monde n'a pas décliné et dépasse encore le million de personnes avec 1 099 125 membres dont une majorité aux États-Unis (866 161). L'Europe arrive à la seconde place avec quelque 104 187 inscrits.



Quant à la France, elle occupe de nouveau la quatrième position au niveau européen (13 798 membres) derrière le Royaume-Uni, l'Italie et l'Allemagne. L'Hexagone recense

actuellement 49 concessions et 47 chapters, et a vu naître cette année les Plaine de France et Opale Shore Chapters. Ces deux nouveaux clubs sont parrainés par Passion Road 95 et Harley-Davidson-Côte d'Opale. Vint ensuite une analyse des différents événements organisés durant 2009. La plupart de ces derniers ayant fait florès, ils ont été reconduits pour l'année 2010 dont l'Eurofestival de Grimaud qui se déroulera du 6 au 9 mai. Malgré leur réussite incontestée, il faudra attendre les 15, 16 et 17 juillet 2011 pour revoir les Morzine Harley Days. En effet, cet événement qui est organisé traditionnellement en juillet, est trop proche en dates et en lieu du rallye européen du H.O.G. situé cette année à Lugano (Suisse italienne) du 16 au 18 juillet. 2010 verra l'avènement d'une nouvelle manifestation à Tours, les 18 et 19 juin. Il s'agit du Harley-Davidson Rock Sudiste Festival concocté conjointement par Harley-Davidson et le H.O.G. France. On y retrouvera comme tête d'affiche l'emblématique groupe de rock Lynyrd Skynyrd. Du côté des runs et voyages, West Forever propose, en

Concession Harley-Davidson Auvergne.



partenariat avec le H.O.G. France, deux destinations oniriques : West America (14/19 août) au départ de Las Vegas en passant par les hauts lieux de l'ouest américain (Grand Canyon, Monument Valley, Yellowstone...) et South Africa (28 nov./15 déc.), un run ralliant Johannesburg à Cap Town. Stéphane Sahakian poursuivra en 2010 son tour de France des chapters entamé en septembre dernier. Chacun aura la visite du H.O.G. Manager dans les mois à venir. La réunion s'acheva par la remise de récompenses. Îles d'Or Carqueiranne, Paris Tour Eiffel et Avignon Bridge Chapters ont reçu leur diplôme pour leurs dix ans d'activité. Reims Champagne et le local de l'étape, l'Arverne Chapter sont, quant à eux, remerciés pour leurs 15 années d'existence. Après cette journée de labeur, petit tour à la concession

Harley-Davidson Auvergne qui offrait visite, apéro et galette des rois. Chacun a ainsi pu compléter sa collection de produits H-D dans la boutique entre blousons et pièces manquantes. Les différents représentants des chapters retournèrent à l'hôtel sous quelques flocons pour un dîner de gala aux notes de blues de Jérôme Pietri. Cette soirée marqua la fin du Chapter Directors Meeting dans une ambiance fidèle à l'esprit du H.O.G..

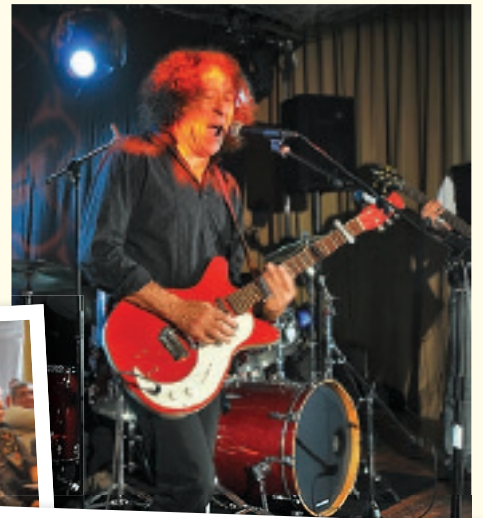

Chez Freeway Magazine.



# EURO FESTIVAL 2010 LA RUEE VERS LE SUD !

Texte: Charlie Lecach

Photos: Zed

Désormais organisé chaque année, l'Euro Festival Harley-Davidson dépasse maintenant le cadre de Port-Grimaud, une bonne partie des communes du Golfe de Saint-Tropez s'impliquant dans ce grand meeting européen.



DES MILLIERS de bikers ont déjà noté en rouge les dates du 6 au 9 mai 2010, pour ne surtout pas rater leur grand rendez-vous annuel dans le sud. Dans l'enceinte des Prairies de la Mer, l'un des plus grands campings quatre étoiles d'Europe – qui dispose d'ailleurs de la plus belle plage privée de Port-Grimaud – la Company de Milwaukee installera pendant 4 jours ses quartiers de printemps. Comme toujours, ce sera l'occasion de mettre sur pied des Demo Rides, durant lesquels le public aura la possibilité de découvrir certains modèles de la nouvelle

gamme autrement que sur catalogue ou en showroom. Un casque, un permis grosses cylindrées valable et vous partirez en balade sur les routes du Golfe de Saint-Tropez. Il y a bien pire comme conditions d'essais ! Bien entendu, les Harleyistes disposant de leur propre moto pourront s'inscrire à l'une des sorties encadrées par le H.O.G. et notamment par des membres locaux qui connaissent la région par cœur. Vous aurez avec eux une vision très différente de la Côte d'Azur, forcément 100 % positive. Rien ne vous empêche de pousser vous-même la

promenade jusqu'au port de Saint-Tropez, surtout si Madame veut faire un peu de shopping. Mais il ne faut pas pour autant en oublier les autres communes du Golfe, à plus forte raison qu'elles sont de plus en plus nombreuses à s'impliquer dans les activités de l'Euro Festival. Cela commence dès le vendredi 7 mai à Sainte-Maxime, la première ville du Golfe sur laquelle vous tomberez en arrivant de Fréjus ou en quittant l'autoroute au Muy. Une parade des ladies s'organisera à 18 h 30 pour défiler dans les rues jusqu'à 19 h 30, après quoi un concert aura lieu au Théâtre de la Mer. Ceux qui arriveront par l'autre côté pourront se donner rendez-vous à Cavalaire, où les motos pourront être garées dans un espace fermé et où la soirée sera ponctuée d'un concert sur la plage, suivi d'un feu d'artifice. Pour ceux qui sont déjà sur place le vendredi, il ne faudra pas rater le bike show de Grimaud village, qui se tiendra sur la place centrale de midi à 18 h. Le lendemain, c'est la commune de La Garde-Freinet qui accueillera une parade vers 15 h 30, suivie d'un goûter et de rafraîchissements offerts aux participants par la mairie. La municipalité de la Croix-Valmer joue elle aussi le jeu le samedi 8 mai, avec des balades sur les plages





du débarquement (non, nous ne sommes pourtant pas en Normandie !), puis par une expo d'Harley et un pot de l'amitié à midi. Le soir enfin, rendez-vous à Cogolin, pour une dégustation de vin en musique, suivie d'un feu d'artifice. Bien entendu, la fête battra toujours son plein dans le site des Prairies de la Mer, avec une programmation de concerts très conséquente, une grande quantité de stands,

ainsi que le Village Freeway. Comme toujours, l'équipe de ce magazine y rassemble les meilleurs préparateurs, show bikes et artistes de l'Hexagone ou d'ailleurs. Ce programme n'étant pas exhaustif, vous imaginez d'ores et déjà l'ampleur que prend d'année en année cette manifestation, qui apporte pendant quelques jours un peu d'Amérique dans le sud de la France !





## CALENDRIER DES CHAPTERS

### Paris Cœur de Seine Chapter Dimanche 07 mars 2010

#### Journée de la femme : un défilé 100 % girly

Dans le milieu motard hommes et femmes se retrouvent autour d'une passion commune pour partager des valeurs d'indépendance, de solidarité, de respect mutuel. En effet, sous un casque et un blouson, les différences sont nivelées, qu'importe que l'on soit homme ou femme, l'essentiel, comme dans la vie, c'est la route que nous partageons, les rencontres que nous y faisons. N'y aurait-il pas moyen de transposer ces notions de liberté, de tolérance, de respect et d'égalité aux règles qui régissent les rapports hommes-femmes? Pour lancer le débat et rappeler ces valeurs simples, pour dire que les femmes sont indépendantes, libres et fières de l'être, le Chapter Paris Cœur de Seine organise un défilé 100 % féminin. La manifestation regroupera toute femme détentrice du permis A, pilotant une moto, quelle que soit sa marque.

**À partir de 13 heures. Départ donné dès 14 heures.**

**Inscription, point de rencontre et itinéraire sur [www.toutesenmoto.com](http://www.toutesenmoto.com) et rejoignez le profil Facebook de Ptitte Nana en Moto.**



### Toulouse Chapter France La Transpy 2010 17<sup>e</sup> édition Du 13 au 20 juillet

Pour cette 17<sup>e</sup> édition, le Toulouse chapter France, organisateur de la Transpy, a concocté un itinéraire « festif ». Des Baléares à la région de Valencia en passant par la magnifique Barcelone, l'ambiance est d'avance garantie ! Comme d'hab', la Transpy tiendra ses promesses avec des tables gourmandes, des visites, des hôtels de qualité et un peu de farniente!

**Pré-inscriptions:** 05 61 58 26 76

**Pour tous renseignements:** Jean-Noël, 0637 24 14 32 ou Daniel, 0607 25 56 62



### Alpes Spirit Chapter France 2<sup>e</sup> Alpes Spirit Run du 02 au 04 juillet

Partir à la découverte des Alpes avec des "spécialistes" des lieux, rien de mieux ! La visite de ce joli coin de France se fera dans une ambiance très sympathoche assurée par l'Alpes Spirit Chapter.

**Infos :** 04 50 69 58 80



### Interchapter Sud-Ouest - Limoges Country Chapter 11-12-13 juin Ride des Millevaches

À l'occasion de son cinquième anniversaire, le Limoges Country Chapter organise un ride sympathique ponctué de bonnes soirées, d'apéros, de bonne bouffe, sans oublier la parade qui se tiendra le dimanche 13 juin. "Viendez" nombreux!

Accueil à la concession HD Limoges le vendredi 11 juin dès 14 heures et le samedi 12 juin à partir de 9 heures.

**Renseignements :** 06 74 89 73 32 et [secretary@limoges-country-chapter.fr](mailto:secretary@limoges-country-chapter.fr)



## **LE BORDEAUX CÔTE D'ARGENT CHAPTER**

# **ESCAPADE EN CROATIE ET MONTÉNÉGRO**

**Lorsque le calendrier du Chapter de Bordeaux a été diffusé, le voyage en Croatie et Monténégro a suscité beaucoup d'intérêt. L'échéance arrive enfin et nous voici le 21 septembre 2009 pour le départ.**

UN GROUPE d'une dizaine de personnes avec six belles machines et son pick-up d'assistance, le départ est donné par notre Director par un temps quelque peu maussade qui se soldera par une inondation de ciel bleu pendant les quinze jours de notre voyage. Les trois premiers jours nous servirons de transit pour arriver jusqu'en Croatie, en passant par la ville mythique de Venise, la circulation particulière italienne, et la traversée de la Slovénie. D'ailleurs nous faisons une halte à Portoroz pour y déguster nos premiers « calamari » (calamars) et notre premier contact avec l'Adriatique. C'est à Porec, en Croatie, que nous côtoyons pour la première fois les habitants. L'apprentissage du vocabulaire local nous permet de nous rapprocher de nos hôtes. Malgré des échanges difficiles nous sentons que nous sommes très bien accueillis. Nous empruntons la route de la côte via Pula et Rijeka, route en assez bon état mais longue, compte tenu des limitations de vitesse, pour découvrir quasiment au détour de chaque virage des criques, des villages de pêcheurs qui sont un ravissement pour les yeux. Cette côte de calcaire découpée, plongeant dans une eau turquoise tirant sur le vert, d'une limpidité extrême et unique, nous émerveille à chaque instant. Il faudra une erreur de parcours pour

découvrir la ville d'Otocac à l'intérieur du pays et connaître un autre aspect de cette Croatie encore en reconstruction. Les stigmates de la dernière guerre sont encore apparents, la campagne agricole est artisanale et ses habitants plus réservés. En revanche, la route de Gospic, route de montagne est envoûtante et dépayssante. Grâce au transbordeur nous rejoignons la presqu'île de Pag jusqu'à Zadar par une zone "ventée" où la végétation a disparu pour arriver à Split. Nous prenons le temps de visiter cette magnifique ville ancienne et très commerçante. L'accueil de la population est toujours aussi sympathique avec une sérénité, une joie de vivre qui nous enchantent. Nous sommes à mi-parcours et l'enivrement de rouler et d'être ensemble est toujours à son comble. Malgré une petite alerte de batterie sur le road King de Bertrand D. nos HD s'exhibent fièrement devant nos amis croates contribuant ainsi à notre fierté de Bikers. La traversée en ferry pour rejoindre l'île de Korcula nous permettra de temporiser notre quotidien et sera mise à profit pour recharger nos batteries, cette fois-ci. L'ancienne résidence de Marco Polo, la ville de Korcula mettra à notre disposition tous ses charmes à travers sa ville ancienne. C'est à Korcula aussi que nous prendrons un bon bain bien mérité dans l'Adriatique. À présent nous

pouvons rejoindre Dubrovnik où nous visiterons sa ville fortifiée et où nous scellerons à jamais l'anniversaire de Marco. Kotor au Monténégro met un terme à notre voyage. Une frontière très solennelle à passer avant de nous laisser découvrir un pays austère contrastant ainsi avec la Croatie. Pas de monnaie propre, l'euro y est utilisé, une côte moins spectaculaire, une population encore plus réservée, mais toujours sympathique, ce qui ne nous empêchera pas de visiter son musée maritime et de déguster pour la énième fois les « calamari giglia » (calamars grillés). Nous abordons le retour avec moins d'enthousiasme pour rejoindre l'embarcadère à Split. Traversée de l'Adriatique de nuit vers Ancône (Italie) pour faire étape à Milan. Heureusement que le shopping y est abondant ce qui nous remet un peu de baume au cœur. Nous visitons la concession « Numéro Uno », pour un problème de fuite d'huile au carter, ce qui nous ramène à la civilisation européenne. Pour finir nous faisons une étape marathonnienne pour rejoindre Bordeaux avec le projet d'aller saluer nos camarades du Chapter qui sont réunis pour le repas mensuel. Un grand merci à tous pour ce fabuleux voyage effectué dans la bonne humeur, un merci particulier à Marc pour sa réalisation, à Régine pour sa logistique, aux « Bertrand » pour leur navigation.



## LYON CHAPTER

# LA SORTIE MARCHÉ DE NOËL

AU CHAPTER de Lyon, pour clore l'année, c'est traditionnel, on organise une sortie « Marché de Noël »! C'est comme ça tous les ans! Et après quelques escapades en Provence, de plus modestes virons en Beaujolais, du côté du Pilat ou en terre Drômoise, voire il y a quelques années, une périlleuse expédition (vu la saison) en Alsace, difficile de se renouveler, le but de la balade étant de se rendre, évidemment, sur un « Marché de Noël », quelque part! Jésus et Chuck, en vieux briscards, l'ont bien compris, il faut trouver une destination originale, leur réputation est en jeu. Finalement, c'est en Suisse qu'ils nous dégottent la perle rare, plus précisément à Montreux. À plus d'un titre c'est un endroit intéressant, pas trop loin de Lyon, mais surtout un lieu magique pour les passionnés de musique que nous sommes, puisqu'un célèbre festival y a lieu chaque année, qu'en plein centre, au bord du lac, trône la statue de ce bon vieux Freddie Mercury, que c'est suite à un incendie lors d'un concert là-bas, que le groupe Deep Purple aurait écrit le fabuleux « Smoke on the water ». Bref, que du lourd et du mythique. Nous nous retrouvons donc une trentaine d'intrépides, ce samedi matin, au péage de Beynost, sur vingt-deux V-twin, dont un trike, un side et 4 ladies au guidon. Il fait frisquet, pas beaucoup au-dessus de zéro, le ciel est gris mais il ne pleut pas. On dégage rapidement de l'agglomération lyonnaise par un morceau d'autoroute direction Genève, à St Germain de Joux on sort, un bout de RN, et un peu avant Bellegarde on vire à gauche, vers les « Monts Jura ». Après une pause « café-pipi- j'médégélesdoigts », on attaque la montée vers Chezery, Lelex, Mijoux, la neige nous entoure, quand on respire ça fait de la fumée blanche, mais la route reste dégagée, et finalement on atteint le Col de la Faucille, où une pause photo s'impose. La vue est splendide, avec à nos pieds le Lac Léman, et en arrière plan la chaîne des Alpes, Mont Blanc compris. On repart pour une descente viroleuse vers Gex et Divonne, où nous faisons le plein des bécans et des estomacs. Le repas, servi rapidement est excellent, et c'est le ventre plein que nous reprenons la route, en restant au plus près du lac, et même si le parcours est très urbanisé, les automobilistes suisses très... suisses, les paysages sont splendides, surtout après Lausanne, où entre lac et vigne, quelques rayons de soleil jouent sur les sommets enneigés en les illuminant par instants. Bref, on en prend plein les mirettes. On arrive à Montreux assez tôt, tant mieux car la nuit tombe vite en cette saison. Big Georges et son CVO finissent en



seconde, le levier de commande de la boîte s'est « déboîtée », on le remettra quand le moteur sera froid. Comme le reste de la ville, notre « Hôtel du Golf » est luxueux et cosy, l'accueil en est charmant et très pro. Faites gaffe, les gars, on risque d'y prendre goût! On se laisse une heure pour profiter des lieux, puis nous voilà partis, un ridicule chapeau rouge avec clignotants incorporés enfoncé sur la tête (mais bon, faut pas contrarier nos 2 GO !) pour découvrir « Le Marché de Noël », situé à quelques centaines de mètres. Là, on ne va pas être déçus, il est immense, au bord du lac, plein de chalets en bois, des grands, des petits, le tout illuminé, avec l'inévitable grande roue et beaucoup de marchands de tout et de rien, comme chez nous, mais ici, suisses. Divers breuvages chauds, alcoolisés ou non sont proposés, on en goûte quelques-uns. Bof! La statue de Freddie est noyée dans la foule, on reviendra le saluer plus tard dans la soirée. Dans un immense chalet en bois, on dégustera

l'incontournable Fondue de fromage « moitié-moitié » (personne n'a fini dans le Lac) arrosée de Fendant du Valais tout proche, et en dessert, de la Meringue à la crème de Gruyère mais non! Pas à la « vache qui rit », à la crème de la ville de Gruyère!). La soirée se finit par un dernier after, dans la chambre cinq cent nonante-deux, où les boissons home-made sont appréciées. Dimanche matin, une fois n'est pas coutume, on traîne un peu. P'tit déj copieux, promenade mercantile dans la ville, recherche vaine du lieu d'un concert de « cor des Alpes » annoncé mais bizarrement introuvable, et c'est donc un peu après 13 heures que nous reprenons les motos, pour achever notre circonvolution lémanique. Passage près du magnifique château de Chillon, traversée des villages de Villeneuve, Rennaz, Chessel. Ce côté du lac est moins urbain, la route est plus bucolique, au plus près de ses rives. Comme on roule bien, que les paysages sont superbes, qu'il fait bon, que les twins ronronnent, c'est le pied ! On retrouve la France à la sortie de St Gingolph, quelques villages endormis en ce dimanche après-midi se succèdent, puis c'est Évian et Thonon. Plein des brèles à Annemasse, et c'est sous un ciel de plus en plus gris que nous arrivons à la barrière de péage de l'A40. D'ailleurs le retour autoroutier, par petits groupes, se fera sous une pluie battante et l'arrivée « at home » juste avant la nuit sera bienvenue. Au final, environ 500 bornes, du froid et de la neige (mais pas trop), des virages, des guirlandes et des strass, de la fondue fromagère, de beaux paysages lacustres, donc une excursion « Helvétique Noëlissime » dépaysante et fort réussie. Nos 2 compères méritent nos félicitations et nos remerciements. Mais maintenant une question se pose : où irons-nous, l'an prochain, pour la traditionnelle sortie « Marché de Noël » ?

**Grizzly**



## DEALERS ET CHAPTERS



### ALPES SPIRIT CHAPTER

**Spirit of Eagle**  
168 av. d'Aix-les-Bains  
74 600 Seynod  
Tél. : 04 50 69 58 80  
www.spirit-of-eagle.fr

### ALSACE CHAPTER

**Harley-Davidson Center of Alsace**  
Route du Commerce, RN 83  
67 640 Fegersheim  
Tél. : 03 88 68 55 00  
www.center-of-alsace-motorcycles.steff.com

### ARVERNE CHAPTER

**Harley-Davidson Auvergne**  
Les Fourches de Cébazat  
152 avenue de la République  
63 118 Cébazat  
Tél. : 04 73 16 17 18  
www.hdauvergne.com

### ATLANTIC LA ROCHELLE CHAPTER

**Harley-Davidson La Rochelle**  
ZA Les Greffières,  
8 bis, rue des Greffières  
17 140 Lagord-la-Rochelle  
Tél. : 05 46 28 12 81  
www.harleydavidsonlarochelle.com

### AVIGNON BRIDGE CHAPTER

**Harley-Davidson Avignon**  
11 bis route de Lyon  
84 000 Avignon  
Tél. : 04 90 16 61 40

### BORDEAUX CÔTE D'ARGENT CHAPTER

**Harley-Davidson Bordeaux**  
Parc d'activité quai Wilson  
253, avenue du Maréchal Leclerc  
33 130 Bègles  
Tél. : 05 57 80 18 01  
www.harley-davidson-bordeaux.fr

### BOURGOGNE CHAPTER

**Central Twin Avenue**  
Route de Lyon RN6  
Parc d'activité Actisud  
71 100 Sevrey  
Tél. : 03 85 93 32 00  
www.centraltwin-hd.com

### CAEN CÔTE DE NACRE CHAPTER

**Harley-Davidson Caen**  
941 bld Charles Cros  
ZAC Objectifs Sud - 14 123 Ifs  
Tél. : 02 31 35 50 20  
www.harley-davidson-caen.com

### CONTRÉE DES DUCS CHAPTER

**Harley Davidson Dijon**  
15 rue Nourissat - 21 000 Dijon  
Tél. : 03 80 36 37 38  
www.harley-davidson-dijon.com

### CORNOUAILLE QUIMPER CHAPTER

**Cornouaille Motos**  
Z.A. de Kerouvois Nord  
29 500 Ergue-Gaberic  
Tél. : 02 98 66 69 00  
www.cornouaille-moto.com

### CÔTE BASQUE CHAPTER

**Harley-Davidson Moto Côte Basque**  
ZA St Frédéric - 24 av. B. Gomez  
64 100 Bayonne  
Tél. : 05 59 25 40 40  
www.hdcotebasque.com

### DUC DE NORMANDIE CHAPTER

**Harley-Davidson Légende 76**  
7 rue Albert Einstein  
76 150 Saint-Jean-du-Cardonnay  
Tél. : 02 76 30 62 90  
www.hdlegende76.com

### FRANCHE COMTE CHAPTER

**Harley-Davidson Besançon**  
5 rue E. Belin - ZI Châteaufarine  
25 000 Besançon  
Tél. : 03 81 41 90 60  
www.harley-davidson-besancon.com

### ESTEREL CÔTE D'AZUR CHAPTER

**Prestige Motorcycles**  
ZA Les Garillans - Ouest D7  
Impasse des figuiers  
83520 Roquebrune-sur-Argens  
Tél. : 04 94 44 21 31  
www.harley-davidson-frejus.net

### GRENOBLE ALPES CHAPTER

**LEGENDARY ALPES CHAPTER**  
**Harley-Davidson Grenoble**  
17 bd P. Langevin -  
38 600 Fontaine  
Tél. : 04 76 53 14 02  
www.harley-davidson-grenoble.com

### HAUT-RHIN CHAPTER

**Harley-Davidson Mulhouse**  
ZA Espale, 8 rue Aloïde de Gaspéri  
68 390 Sausheim  
Tél. : 03 89 31 0 3 10  
www.center-of-alsace-motorcycles.steff.com

### ÎLE D'OR CARQUEIRANNE CHAPTER

**Harley-Davidson Toulon**  
ZA les Castors - RN 559  
83 320 Carqueiranne  
Tél. : 04 98 01 30 15  
www.harley-davidson-toulon.fr

### LANGUEDOC CHAPTER

**Macadam Moto**  
ZAC Mas de Grille, rue Renaudot  
34 430 Saint-Jean-de-Vedas  
Tél. : 04 67 47 22 15  
www.macadam-moto.com

### LE MANS LEGEND CHAPTER

**Harley-Davidson Le Mans**  
142 avenue du Panorama  
72100 Le Mans  
Tél. : 02.43.40.40.10

### LILLE EUROPE CHAPTER

**Harley-Davidson Lille-Europe**  
ZAC de l'Épinette  
rue de l'Industrie - 59 113 Seclin

Tél. : 03 20 06 23 23  
www.harley-davidson-lille.com

### LIMOGES COUNTRY CHAPTER

**Harley-Davidson Limoges**  
rte des Crouzettes - 87 280 Limoges  
Tél. : 05 55 35 03 50  
www.harley-davidson-limoges.com

### LORRAINE CHAPTER

**Milwaukee Twin**  
Actisud les Gravières  
57 160 Moulins-les-Metz  
Tél. : 03 87 69 12 00  
www.milwaukee-twin.com

### LYON CHAPTER

**Harley-Davidson Grand Lyon**  
58 ch. de la Bruyère  
69 570 Dardilly  
Tél. : 04 72 52 14 41  
www.harley-lyon.com

### HARLEY-DAVIDSON GRAND LYON SUD

Chemin de Sacuny,  
69 530 Brignais  
Tél. : 04 78 05 60 89

### MARSEILLE CHAPTER

**Harley-Davidson Massilia**  
158 cours Lieutaud  
13 006 Marseille  
Tél. : 04 96 12 05 64  
www.harley-davidsonmassilia.com

### NANTES OCEAN CHAPTER

**Ets Boucard**  
4 rue Duguay-Trouin  
44 800 Saint-Herblain  
Tél. : 02 28 03 00 24  
www.boucard.com

### OPALE SHORE CHAPTER

**Harley-Davidson Côte d'Opale**  
6 ZI de la Liane -  
62360 Saint-Léonard  
Tél. : 03 21 31 66 66  
www.harley-davidson-cotedopale.com

### ORLÉANS CENTRE CHAPTER

**Harley-Davidson Orléans**  
Z.A.C. les Aulnaies  
812 rue de la Bergeresse  
45 160 Olivet  
Tél. : 02 38 69 40 20  
www.harley-davidson-orleans.com

### PARIS BASTILLE CHAPTER

**ATS Harley-Davidson Paris Bastille**  
43 bd Beaumarchais  
75 003 Paris  
Tél. : 01 48 04 07 07  
www.harleydavidson-bastille.fr

### PARIS CŒUR DE SEINE CHAPTER

**Roadstar 92**  
12 place Georges Clémenceau  
92 210 Saint-Cloud  
Tél. : 01 55 39 10 00  
www.roadstar92.com

### PARIS SUD-EST CHAPTER

**Harley-Davidson Borie**  
ZAC des Boutareines  
rue Georges Van-Parys  
94 350 Villiers-sur-Marne  
Tél. : 01 49 30 78 90  
www.borie-harley.com

### PARIS TOUR EIFFEL CHAPTER

**Harley-Davidson Shop**  
3 rue Rosenwald 75 015 Paris  
Tél. : 01 48 28 06 74  
38 rue de Vouillé 75 015 Paris  
www.hd-shop.com

### PARIS WEST CHAPTER

**Harley District 78**  
60 RN 13 - 78 240 Chambourcy  
Tél. : 01 30 65 76 66  
www.harleydistrict78.com

### PAYS D'OTHE CHAPTER

**Harley-Davidson Troyes**  
Village entreprises  
1, rue Paul Cézanne  
10 120 Saint-Germain  
Tél. : 03 25 75 17 86  
www.harley-davidson-troyes.com

### PLAINE DE FRANCE

**Passion Road 95**  
19 avenue du Bosquet  
95560 Baillet-en-France  
Tél. : 01 34 08 39 69

### REIMS CHAMPAGNE CHAPTER

**Trajectoire 51**  
ZI du Moulin de l'Écaille  
14 rue Nicolas Appert  
51 430 Tinqueux  
Tél. : 03 26 50 64 02  
www.harley-davidson-reims.com

### RENNES BRETAGNE CHAPTER

**Harley-Davidson Portes de Bretagne**  
ZI de la route de Lorient,  
rue des Maréchaux,  
35 132 Vezin (Rennes)  
Tél. : 02 99 14 99 99  
www.harley-davidson-bretagne.com

### RÉUNION ISLAND CHAPTER

**Planet Moto**  
43 rue Ruisseau des Noirs  
97 400 Saint-Denis de La Réunion  
Tél. : 02 62 20 28 00

### RHÔNE VALLEY CHAPTER

**Harley-Davidson Family 26**  
ZA de Mathias  
26 320 Saint-Marcel-lès-Valence  
Tél. : 04 75 59 12 00

### SAINT MAXIMIN PICARDIE CHAPTER

**Harley-Davidson V-Attitude**  
405 rue Henri Bessemer  
BP 80203  
60 744 Saint-Maximin-Cedex  
Tél. : 03 44 25 12 51

### S-ONE BALLAINVILLIERS CHAPTER

**S-One**  
58/60 av. de la Division Leclerc  
RN20 - 91 160 Ballainvilliers  
Tél. : 01 69 80 12 00  
www.hcl-s-one.com

### SUN SOUTH COAST NICE CHAPTER

**Harley-Davidson Factory**  
8 rue Boyer - 06 300 Nice  
Tél. : 04 92 00 08 41  
www.harley-davidson-frejus.net

### TOULOUSE CHAPTER

**American Motos**  
Bd d'Atlanta, 6-8 imp. Monnerville  
31 200 Toulouse  
Tél. : 05 61 58 26 76  
www.american-motos.com

### TOURS VAL DE LOIRE CHAPTER

**Harley-Davidson Tours**  
23-25 rue A. Rimbaud - 37 000 Tours  
Tél. : 02 47 88 08 59  
www.harley-davidson-tours.fr

### VAL DE VIENNE CHAPTER

**Harley-Davidson Poitiers**  
rue du Vercors RN10  
86 240 Fontaine-le-Comte  
Tél. : 05 49 53 02 02  
www.harley-davidson-poitiers.com

### CHAPTERS SANS CONCESSION ARMEVILLE ST-ETIENNE CHAPTER

C/O H.O.G. France Europarc  
12 rue Eugène Dupuis  
94 043 Créteil Cedex  
Tél. : 01 58 43 12 25

### DÉTROIT CHAPTER

C/O H.O.G. France Europarc  
12 rue Eugène Dupuis  
94 043 Créteil Cedex  
Tél. : 01 58 43 12 25

### CONCESSIONS SANS CHAPTER

**ATS Paris Etoile**  
30 av. de la Grande Armée,  
75 017 Paris  
Tél. : 01 45 74 13 14  
www.harleydavidson-etoile.fr

### Harley-Davidson Béziers

2 av. de la Devèze - 34 500 Béziers  
Tél. : 04 67 62 47 39

### Harley-Davidson Golfe de Bretagne

ZA des deux Moulins  
56 880 Ploeren  
Tél. : 02 90 99 90 99

### Harley-Davidson 66 Perpignan

Chemin de la Faucelle - Zone  
Commerciale de Porte d'Espagne  
66000 Perpignan  
Tél. 04 68 55 21 09



présente

# LES RALLYES INTERNATIONAUX DU H.O.G. FRANCE

powered by

**WEST FOREVER**  
VOYAGES EN HARLEY-DAVIDSON

Le H.O.G. France et West Forever ont uni leurs 30 années d'expériences cumulées et leur savoir-faire pour organiser 2 rallyes internationaux en 2010.

UN RALLYE AUX ETATS-UNIS

## "WEST AMERICA"

Du 14 au 29 août 2010

16 jours / 14 nuits

13 jours de moto

 **Parcours :** Las Vegas / Las Vegas  
**Kilométrage :** +/- 3800 km

« Vous découvrirez sur ce circuit les 4 parcs majeurs des USA : Grand Canyon, Monument Valley, Yellowstone et Bryce Canyon. Sans compter de nombreux autres parcs de renommée mondiale comme Zion, Arches, Canyonlands, Grand Teton, Capitol Reef et Escalante, et bien sûr la mythique Route Sixty-Six »



UN RALLYE EN AFRIQUE DU SUD

## "SOUTH AFRICA"

Du 28 novembre\* au 15 décembre 2010

(départ le 28 ou le 29 en fonction des horaires de vols non connus à ce jour)

17 ou 18 jours / 15 nuits (en fonction des horaires de vols)

13 jours de moto

 **Parcours :** Johannesburg / Le Cap  
**Kilométrage :** +/- 3 700 km

« Un rallye d'un niveau très élevé, une vraie aventure dans un pays où les classiques du tourisme ne sont pas encore établis. Depuis Johannesburg, en passant par le Kruger Park, habitat naturel des redoutables « Big Five » (lion, léopard, éléphant, rhinocéros et buffle) et le Swaziland, puis par les plateaux luxuriants de l'Océan Indien, vous rejoindrez enfin les régions du Cap. Sans oublier une traversée du Karoo par la Route 62, la Sixty-Six de l'Afrique du Sud, et la Route des Vins avant de finir au Cap de Bonne-Espérance. »

Les 2 rallyes sont de vrais circuits pour rouleurs avec un kilométrage moyen normal, mais avec quelques étapes pour entrer dans la légende. L'ambiance y est conviviale et tous (ou presque tous) les repas sont inclus. Tout le monde est donc réuni le soir pour ce qui au départ est un repas collectif, mais devient automatiquement, souvent une fête spontanée.

**Ces circuits sont ouverts à tous et sont « all inclusive ».**

Les membres du H.O.G. y retrouveront la manière qu'ils ont de voyager avec leurs « chapters » (sections locales du club).  
Les non membres y découvriront la convivialité et la fraternité habituelles de ces grandes transhumances motardes.

**Infos et disponibilités : contactez West Forever**

**4 IMPASSE JOFFRE - ZA HOLTZHEIM - 67202 WOLFISHEIM**

**03 88 68 89 00 - courrier@westforever.com - www.westforever.fr**

**MARCHANDISES H.O.G.<sup>®</sup> OFFICIELLES**  
**FAITES VOS EMPLETTES À**  
**ST. TROPEZ CET ÉTÉ**

**VISITEZ NOTRE STAND AU**  
**4<sup>ÈME</sup> EURO FESTIVAL HARLEY-DAVIDSON**  
**À GRIMAUD, GOLFE DE ST. TROPEZ**

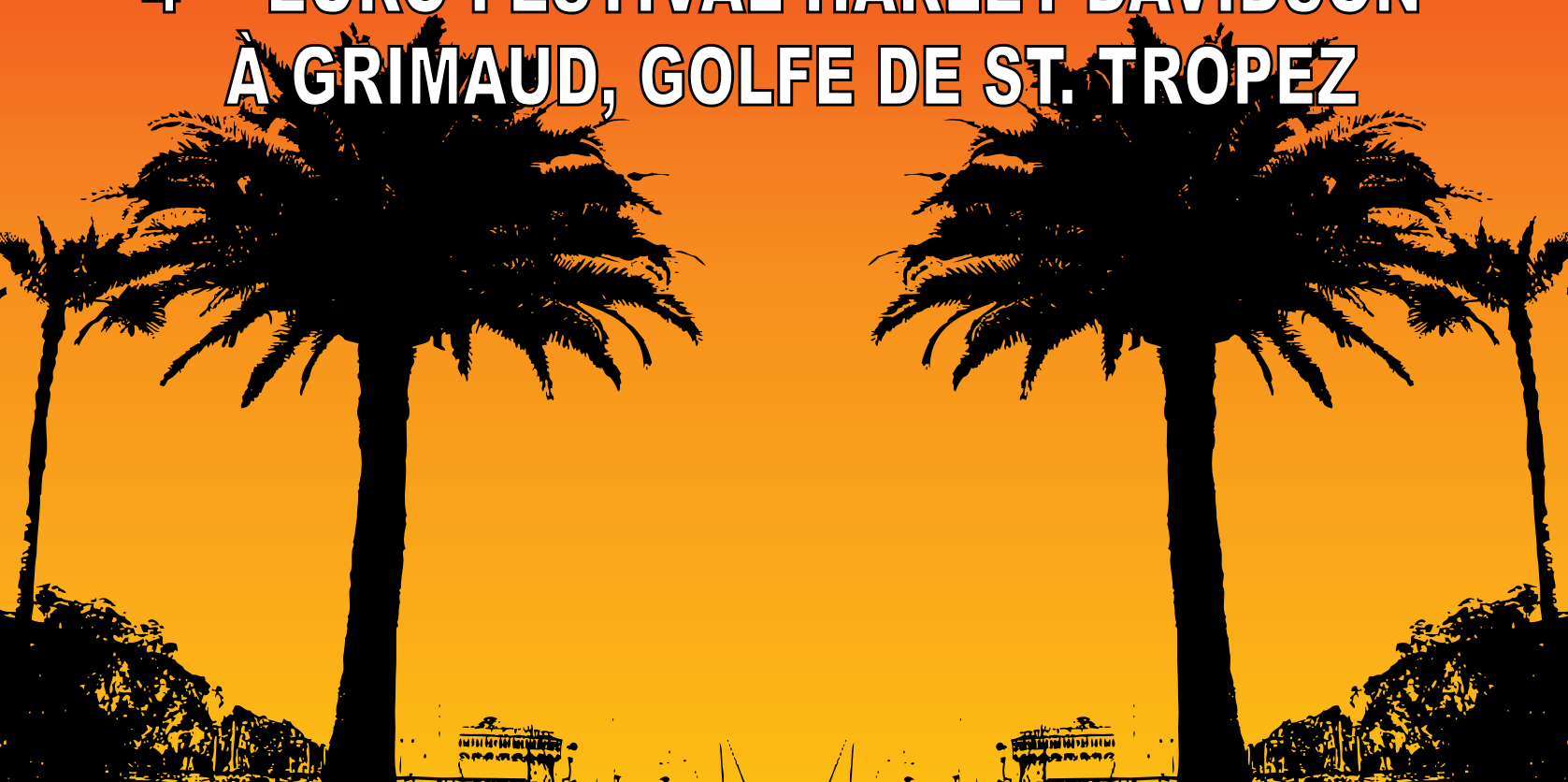

**VISITEZ LE**  
**MAGASIN OFFICIEL**  
**EN LIGNE POUR**  
**DÉCOUVRIR LES**  
**NOUVEAUTÉS**  
**DE 2010**

**VOTRE PREMIER POINT**  
**D'ARRÊT POUR ACHETER TOUS**  
**LES ACCESSOIRES INDISPENSABLES**  
**DU H.O.G.<sup>®</sup>, PINS, BADGES**  
**ET BIEN PLUS ENCORE.**

**[www.mid-hogeuropa.com](http://www.mid-hogeuropa.com)**

Nouveau modèle

# BRUTE ET

LA NOUVELLE MOTO  
**FORTY-EIGHT**

DE HARLEY-DAVIDSON® EST UNE

**FACTORY CUSTOM**

DANS LA TRADITION LÉGENDAIRE

DE LA

**HOT ROD  
SPORTSTER,**  
AVEC L'ATTRAIT BRUT

ET RADICAL  
D'UNE CUSTOM.





Nouveau modèle

# RADICALE



## Nouveau modèle



**AVEC SA POSITION** abaissée et son réservoir "peanut" classique de 7,95 litres, la Forty-Eight allie une carrure râblée à un moteur performant V-Twin Evolution 1200 cc noir et poli, monté sur caoutchouc. La selle solo rabaissée, les rétroviseurs fixés sous le guidon, le garde-boue arrière simple et les gros pneus ballons soulignent l'importance que la Forty-Eight attache à une personnalisation bien ciselée.

"Avec sa carrure classique de bulldog, la Forty-Eight a un look distinctif et un profil rabaissé qui ne peuvent être synonymes que de Harley-Davidson" a expliqué Ray Drea, Senior Director of Styling de Harley-Davidson®. "La Forty-Eight a un passé collectif et un look rôdé à la fois brut et authentique."

Au titre de Harley-Davidson Custom, la Forty-Eight roule comme une Custom radicale mais elle s'imprègne également du caractère et de la personnalité de son pilote.

Les Sportsters Harley-Davidson, comme la Forty-Eight, ont conservé un air rebelle depuis leur lancement en 1957, quand anciens militaires, rouleurs de mécanique et quiconque d'autre avait un garage rudimentaire ont posé les fondations de la culture des Custom. Les Sportsters sont devenues la toile métallique de nombreux choppers légendaires de l'époque des Hot Rod et d'au-delà.

Avec son profil bas, la Forty-Eight dévoile davantage de son moteur V-Twin Evolution 1200 noir, outre quelques accents polis. D'autres composants au look propre sont mis en évidence par le réservoir de carburant traditionnel de style "peanut", la petite selle solo et les trous d'allègement du support de fixation central. La Forty-Eight est une Custom très cool, certes, mais elle bénéficie également d'une conduite souple sur de nouveaux fourreaux de fourche avant, un gros pneu avant large de 150 mm et une suspension arrière rabaissée.

Grâce à une injection séquentielle ESPFI (Electronic Sequential Port Fuel Injection) et à la large courbe de couple, la Forty-Eight produit une conduite puissante et dynamique et un embrayage sans à-coups. Le double silencieux tronqué et asymétrique en chrome fait résonner le son V-Twin américain typique de Harley-Davidson.

La Forty-Eight attaque la route avec des pédales de commande à l'avant, un guidon

Custom rabaissé, des rétroviseurs montés sous le guidon, des clignotants sur la fourche, un support de fixation du compteur de vitesse rabaissé et un support de fourche allégé. La selle solo unique à double texture convient pour un biker seul, alors que pour le passager, les repose-pied et le dossier comptent parmi les nombreux accessoires qui peuvent être ajoutés.

Le garde-boue arrière noir et tronqué avec des feux combinés arrêt/clignotant/arrière révèle le gros pneu de 150 mm et les roues de 16 pouces en acier noir dentelé. Le pneu avant est aussi fixé sur une large roue noire.

La Forty-Eight est disponible en plusieurs coloris : Vivid Black, Brilliant Silver et Mirage Orange Pearl. ■

**Pour obtenir l'effet maximum, réservez un essai sur route auprès de votre concessionnaire ou visitez le site [www.harley-davidson.com](http://www.harley-davidson.com) pour les spécifications détaillées.**



# Prêt à prendre la route ?

**C'EST LE MOMENT** de veiller à ce que votre moto soit en parfait état pour la nouvelle saison. Assurez-vous de rendre visite à votre concessionnaire pour effectuer les entretiens exigés tout au long de la saison. Il pourra vous aider au niveau des projets d'entretien prévus, des optimisations de performance et des accessoires personnalisés. Il existe une myriade de pièces et d'accessoires d'origine qui ont été conçus pour répondre à tous vos besoins, et à ceux de votre moto, pendant toute la durée de la saison.

## Un look et un son de rêve

Si vous avez prévu de faire réviser votre moto, vous pouvez économiser du temps et de l'argent en faisant installer certains accessoires en même temps. Par exemple :

- Pendant que vous êtes à la concession pour une vidange d'huile, pourquoi ne pas faire remplacer les capuchons de primaire et d'inspection en installant à leur place

l'un des modèles de nos collections décoratives ?

Nous vous suggérons de regarder la collection Number One Skull, comme par exemple le couvercle de primaire chromé, pour un look sinistre (à gauche).

- Si votre moto est à la concession pour son entretien des 1600 km et que vous avez des problèmes de fatigue de la main quand vous activez l'embrayage, vous pouvez faire installer un kit d'embrayage à effort réduit.



- Lorsque votre moto Touring est au garage pour une révision avant votre départ pour un rallye, réfléchissez à la possibilité de faire installer un kit de phare double ampoule à décharge haute intensité (HID) pour une meilleure visibilité sur les routes de campagne mal éclairées. Ces phares percent vraiment l'obscurité et projettent un faisceau de lumière "bleu/blanc" sur toute la largeur de la route (ci-dessus).

Il est toujours bon de faire vérifier votre moto avant et après un long trajet. Avant le trajet, cela va de soi, mais vous devriez également procéder à une vidange d'huile et à une révision à votre retour. Les longues distances sont synonymes de nombreux kilomètres, alors il vaut la peine de se soucier de l'entretien de la moto avant comme après un long trajet.

## Etes-vous bien assis ?

Pour parcourir un maximum de kilomètres, assurez-vous que votre selle est adaptée au type de route que vous faites ainsi qu'à votre forme unique et à votre style personnel.

Ainsi, si vous allez faire un long voyage, réfléchissez aux avantages de notre selle chauffante Sun Ray®, qui élimine le froid extrême. Vous et votre passager arriverez à destination en aillant bien chaud, car la selle offre deux zones de chauffage séparées pour pilote et passager, avec commandes haut/bas/arrêt individuelles pour le confort de chacun (à droite).

Ou enfourchez votre moto en grand style grâce à



## Pièces et accessoires



l'une de nos selles Custom. Il y a désormais encore plus de choix pour que vous ayez une selle unique sans avoir à payer un prix à la mesure. Individualisez votre selle en consultant les pages Genuine Motor Accessories de [www.harley-davidson.com](http://www.harley-davidson.com).



## A vos marques, prêt, partez !

Enfin, mais pas des moindres, faites une nouvelle fois reluire votre moto quand vous la sortez du garage après les mois d'hiver. N'oubliez pas de vérifier que vos pneus ne sont pas lisses et donnez à votre moto un look de star grâce à la gamme complète de produits d'entretien pour carrosserie de Harley-Davidson® (ci-dessus).

**Pour tous renseignements complémentaires sur les produits conçus pour votre confort, quel que soit le temps, veuillez consulter le site [www.harley-davidson.com/mydreamharley](http://www.harley-davidson.com/mydreamharley) ou rendez visite**

**à votre concessionnaire qui vous donnera des informations sur le meilleur moyen de préparer votre moto pour la nouvelle saison. ■**



# Préparez-vous pour le printemps

Le printemps offre une grande diversité de possibilités météorologiques, selon l'endroit où vous êtes. N'attendez pas la fonte des neiges, équipez-vous dès maintenant !

**RESTEZ BIEN AU** chaud et au sec tout en étant visible ! Pour certains d'entre nous, les vêtements de pluie sont un must. Le fait de rester au chaud quand il pleut peut fortement influencer votre confort, et donc vos capacités de concentration sur la route. Regardez notre nouvel ensemble imperméable et réfléchissant Skull (ci-dessous). Il est fabriqué en polyester

imperméable et respirable, avec une doublure filet intégrale et une capuche amovible compatible au port d'un casque. En plus de ses graphismes spectraux en forme de tête de mort, sur toute la surface du vêtement, le passepoil et les graphismes sont fabriqués d'un matériau réfléchissant 3M™ Scotchlite™ pour que vous soyez à la fois visible et au sec.

En termes de froid, les vêtements chauffés sont toujours

de grande utilité à cette époque de l'année. La veste et les doublures de pantalons chauffés sont excellents pour prolonger la saison de moto ; il vous suffit de brancher et de prendre la route, même les jours les plus froids. Vous pouvez ensuite opter pour des gants chauffants qui se branchent sur votre moto ou sur leur propre batterie, pour fournir une couverture chauffante intégrale.

Nos vêtements Hi-Vis ont été spécialement conçus pour permettre aux bikers d'être visibles, par mesure de sécurité, quand il y a du monde, quand il fait humide, sombre ou de nuit. Lorsque les temps de réaction sont plus lents, il est important de donner aux autres motoristes le temps de voir, de réagir et de répondre.

Nos vêtements Hi-Vis confèrent une plus grande visibilité au pilote. Avec un tissu de couleur fluorescente souvent combiné au tissu réfléchissant 3M™ Scotchlite™, la lumière est davantage réfléchi aux autres motoristes. Prenez par exemple la nouvelle veste fonctionnelle Hi-Vis pour femmes (à droite). Elle est imperméable pour protéger des éléments, elle a une



doublure amovible et elle est disponible en orange fluo avec un passepoil réfléchissant 3M™ Scotchlite™, pour une plus grande visibilité.

Pour accompagner vos vêtements de route habituels, nous avons également de nouveaux produits dans notre collection de printemps, avec de nouveaux graphismes amusants, originaux et aux couleurs vives. Nos vêtements sont inspirés du rythme soutenu de nos vies. C'est ainsi que vous pouvez vous exprimer, en étant sûr de vous, en roulant dur et vite.



### Collection de printemps pour hommes

Pour un look "vieux école", le graphisme d'époque de la veste de cuir 3 en 1 Grip Moto rappelle les jours d'antan, en orange ou en gris (en haut, à droite). Mais cette veste bénéficie également de la toute dernière technologie : passepoil réfléchissant 3M™ Scotchlite™, poche imperméable pour téléphone portable, poche pour lecteur MP3, poches plates et capuche amovible pour

une chaleur et une flexibilité supérieures.

La veste réversible Bold 12 en 1 est le summum de l'adaptabilité. La veste principale a deux côtés réversibles, noir et gris, la capuche est réversible et amovible, tout comme les manches. En plus d'être imperméable, cette veste peut être portée de 12 façons différentes. Alors ça, c'est vraiment ce qu'on appelle une veste polyvalente !

Pendant les moments d'accalmie, vous pourrez également vous détendre et vous relaxer dans notre polo à courtes manches.

### Collection de printemps pour femmes

Avec ses couleurs vives, la collection de printemps pour les femmes apporte un peu de soleil. Vous pouvez ainsi faire une véritable impression dans la veste de cuir 3 en 1 Sunburst (à droite) avec ses blocs de couleurs oranges, noirs et blancs. Elle est également munie d'une polaire à

capuche et à longues manches, pour davantage de chaleur, avec des poignets allongés et des trous pour les pouces afin de couvrir la main et d'empêcher que l'air froid ne rentre dans vos manches.

Le pantalon de cuir boot-cut bien

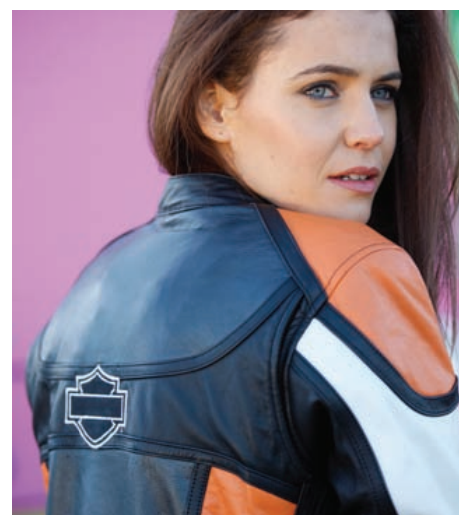

moulant, avec le logo H-D brodé sur la poche arrière, ne manquera pas de faire tourner les têtes. L'ourlet peut être coupé pour couvrir vos talons.

N'oubliez pas d'accumuler les épaisseurs avec le superbe haut Burnout à longues manches. Il a un col rond et un superbe motif zébré avec des décorations brillantes et cloutées à l'avant, pour veiller à commencer la saison en faisant impression. ■

**La collection de printemps est arrivée ! Veuillez rendre visite à votre concessionnaire pour tous renseignements complémentaires sur nos collections MotorClothes®.**



Alaska

# L'À l'extrême nord

L'Italien Gianfranco Cito nous raconte son voyage en Alaska

ROAD TRIP

PICTURE CREDIT





**C**'est en juin 2009 que j'ai découvert le monde de Harley-Davidson pour la première fois. En effet, après avoir été propriétaire de motos plus sportives pendant environ 20 ans, j'ai acheté une fantastique Street Glide. J'ai alors rejoint le Varese Chapter, en Italie, mais juste trois mois après, j'ai dû aller travailler en Alaska. Mon travail m'a mené dans la ville de Fairbanks, à près de 160 km au sud du Cercle polaire, où je devais tester des hélicoptères dans des conditions glaciales.

J'ai passé quelques jours à me remettre du décalage horaire (il y a 10 heures de différence entre l'Alaska et l'Italie !) et à m'adapter à la vie sur un nouveau continent avant de réaliser que la

concession Harley-Davidson® la plus au nord des Etats-Unis se trouvait ici même : Harley-Davidson Farthest North Outpost, Fairbanks, Alaska.

J'ai rendu plusieurs visites à la concession, incapable de résister à la tentation d'admirer les impressionnants modèles de 2010 qui y étaient exposés. J'étais au beau milieu de la superbe nature sauvage de l'Alaska. Un jour, avec mon ami et collègue Marco, nous avons décidé de louer une Electra Glide.

Je me suis habillé de circonstance dans mon t-shirt du Varese Chapter, je me suis armé d'un exemplaire du *HOG* magazine et nous sommes partis en direction du plus grand parc national d'Alaska, Denali National Park and Preserve. Ce parc se trouve à 382 km au nord d'Anchorage et à environ 200 km au sud de Fairbanks. C'est le plus grand parc national d'Alaska.

Il abrite Mount McKinley qui, à 6 194 m d'altitude, est le point culminant d'Amérique du Nord. La montagne s'appelait à l'origine Denali, qui signifie "la grande" en athapascan. Elle fut rebaptisée en l'honneur du président américain William McKinley, mais son ancien nom fut conservé pour le parc national. C'est un parc énorme, qui recouvre un dixième de la superficie de l'Italie et qui est totalement sauvage. On y trouve entre autres des ours, des mousses et des loups. Nous avons parcouru près de 400 km, dans cet incroyable paysage.

Rouler à moto en Alaska est une expérience unique que je recommande à tous les enthousiastes de moto. Avec tous nos remerciements à la concession Harley-Davidson de Fairbanks pour sa patience et sa gentillesse et un "petit coucou" au Varese Chapter. ■

# PERMIS DE RAVIR

Des motos Custom avec une différence



**SHAW Harley-Davidson®**

Homes Hill, Lewes BN8 6JA  
Tél. 01825 872 003  
[www.shawharley-davidson.co.uk](http://www.shawharley-davidson.co.uk)

La moto Custom illustrée est inspirée d'une moto 2010 Harley-Davidson® Rocker™ C.



Make every day count





# La French connection

**Au coeur de la région du Muscadet, au nord-ouest de la France, se trouve un incroyable secret... et le magazine HOG a été invité à le découvrir, comme nous le raconte Zoë Francis-Cox**

PHOTOS: GERVAIS BARRÉ

**TOUT A COMMENCÉ** par une photo. Une Harley-Davidson® d'époque, perchée sur une grande table de salon, dans la maison de son propriétaire. Louis Cami, membre du H.O.G.® français, nous a envoyé cette photo en espérant qu'elle serait publiée dans la Intake Gallery. Nous pensions qu'elle méritait quelques recherches...

Trois mois plus tard, le magazine HOG

ainsi que Louis et son ami Hervé, étaient en route pour Nantes, en France, avec une invitation exclusive pour rendre visite à un mystérieux collectionneur de motos dans un château au sud de la ville.

Nous avons été accueillis dans une grange à côté du château, où nous avons rencontré cet intrigant collectionneur, Jean-Luc Gaignard. Pendant que nous admirions le contenu de la grange et que nous en apprenions un peu plus sur cet homme, nous n'avons pas manqué de remarquer à quel point son enthousiasme était contagieux.

Tout a commencé quand Jean-Luc travaillait comme garçon de ferme. Il a découvert de vieilles motos oubliées de tous, qui rouillaient dans de vieilles granges. C'était il y a 35 ans. De nos jours, Jean-Luc est l'un des collectionneurs de motos d'époque les plus enviés d'Europe.

Parmi ses premières découvertes, on compte des motos françaises des années 1950. "Ces types de motos étaient faciles à trouver et ma collection s'est agrandie" se souvient-il. Sous peu, Jean-Luc a réalisé

qu'il n'était pas le seul à avoir cette passion. Il a partagé ses découvertes avec d'autres collectionneurs, pendant près de vingt ans. Sa passion est devenue telle qu'il en a fait son travail à temps plein. "Je suis arrivé au stade où je voulais trouver des motos plus anciennes et plus rares" a-t-il expliqué. "À la fin des années 1970, j'ai pu en faire mon travail, un travail de rêve" dit-il en souriant.

Jean-Luc a accumulé des Harley-Davidson d'époque, des motos Indian et françaises de la marque Escoffier, et il a maintenant plus de 100 motos. Il est manifestement intéressé par l'histoire de Harley-Davidson. "Je suis fasciné par toute l'histoire, particulièrement avant la seconde guerre mondiale" dit-il, "et je suis tout autant intéressé par la conception de la moto que par ses aspects techniques. J'ai toujours voulu représenter l'histoire de Harley-Davidson à ma façon."

Si l'on juge par la collection de motos qui s'étale devant nous, la présentation de ses motos est manifestement aussi importante que les motos elles-mêmes. "J'ai toujours eu un penchant pour la présentation" »

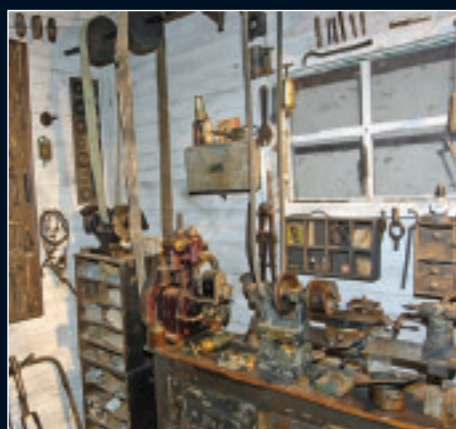

explique-t-il. En collaboration avec des sociétés cinématographiques françaises, il a participé à la mise en scène de films de renom.

A l'aide de sa collection choyée et en empruntant des motos d'autres collections, Jean-Luc est devenu un exposant professionnel de motos d'époque, concevant et construisant des stands d'exposition et des présentations pour de nombreuses manifestations associées à la moto. En 2003, il a commencé à travailler avec Harley-Davidson France pour préparer diverses expositions, et pas des moindres les célébrations du centenaire de H-D à Paris. "Je voulais faire quelque chose de vraiment spécial pour marquer les 100 ans de Harley-Davidson" se souvient-il. "J'ai donc construit une réplique de la cabane où a débuté la société. Pendant des mois suite à cette exposition, j'ai eu quatre ou cinq demandes par semaine pour utiliser cette cabane dans le cadre d'autres manifestations."

En utilisant ses motos pour négocier ou faire des échanges avec d'autres concessionnaires de motos d'époque,

Jean-Luc a établi une collection de Harley-Davidson qui montre bien l'évolution de la société. Par exemple la Duo Glide Harley-Davidson de 1964. "J'ai vu cette moto au début de ma carrière de collectionneur, mais elle était beaucoup trop chère et inaccessible. Pendant de nombreuses années, je l'ai vu passer d'un collectionneur à un autre et, un jour au début des années 1990, alors que je consultais le catalogue d'un autre concessionnaire, je l'ai remarquée, elle était là. Je n'arrivais pas à y croire, ça a été un moment vraiment chargé d'émotions."

La Duo Glide se trouve maintenant dans la grange du Château de la Bidière. Mais cette grange ne ressemble pas beaucoup aux granges où Jean-Luc a fait nombre de ses découvertes de motos. Jean-Luc a réalisé son rêve de longue date en convertissant cette grange en musée pour sa collection de Harley-Davidson d'époque.

En combinant sa passion pour la "mise en scène" à sa passion pour sa collection, Jean-Luc a su renfermer entre ces quatre vieux murs de pierre la culture entière qui enveloppe ces motos. Depuis de

nombreuses années maintenant, je voulais un endroit permanent où exposer mes motos de manière créative."

Régis Bougnoux, ami de longue date et collectionneur de voitures de course d'époque, est propriétaire du château qui abrite le "showroom" de Jean-Luc. "Je voulais trouver un endroit près de chez moi, à Laval, mais il y avait beaucoup de problèmes politiques. Après des années d'attente, Régis et moi avons décidé de convertir les granges du château". En juste neuf mois, la grange avait été entièrement remise à neuf et le musée avait été créé.

Alors que nous nous promenons, fascinés par la modestie de Jean-Luc, nous arrivons nez à nez avec le plus vieux modèle de la collection. Avec un sens de fierté et un regard pétillant, il explique l'histoire qui se cache derrière cette moto de 1902 : "Cette moto a un moteur de Dion Bouton. Je l'ai trouvée il y a près de 30 ans, elle appartenait à l'un de mes amis qui était un pilote français. Je l'ai échangée contre une vieille moto de sport. Elle a été conçue et construite par le dessinateur technique Emile Kruger, qui travaillait en



Europe pour produire les premiers moteurs à combustion interne de Dion Bouton. Kruger a emmené des dessins de ce moteur aux Etats-Unis, où il a rencontré William S Harley et Arthur Davidson afin de discuter de leur passion des motos. Harley et Davidson ont alors produit leurs trois premières motos, inspirés par ce moteur de Dion. On peut donc dire que c'est le prédécesseur de la Serial Number One" dit-il en souriant. Je pense que seules 10 ont été construites et je n'en connais aucune autre en existence."

Jean-Luc a dû travailler dur pour conférer à cette moto sa beauté naturelle d'antan. "Elle est très fragile et je ne veux pas la bouger" explique-t-il. Elle est maintenant inclinée délicatement contre le mur du musée, sous une grande photo sépia d'Emile Kruger, debout à côté de ce qui est pratiquement certainement la même moto et donc "l'ancêtre" de la légendaire Serial Number One.

Même si Jean-Luc aime restaurer méticuleusement certaines motos d'époque, il est tout aussi content d'ajouter à sa collection des motos qui sont dans leur

état d'origine. "Je veux juste des motos qui soient dans l'état le plus proche possible de leur état d'origine. "Dans leur jus" comme on dit ici. J'ai même déjà pris des motos (mal !) restaurées et je les ai "dé-restaurées" pour leur redonner leur apparence d'origine."

Il est difficile de redonner à une moto son état d'origine, mais c'est un travail qui est de nos jours considérablement facilité par Internet. "Au début, c'était très difficile, mais j'utilisais d'anciennes photos et documents, une certaine logique et mon instinct" explique-t-il. "Un peu à la fois, j'ai exploré ce monde. Il me prenait tellement que je n'avais jamais le temps de contacter les archives de Harley-Davidson à Milwaukee, ce qui peut toutefois sembler être une étape logique".

Placée comme il convient à côté de la moto de 1902 se trouve une Silent Grey Fellow de 1912. "J'ai cherché cette moto pendant de nombreuses années et en 2004, je l'ai trouvée à Hambourg. Elle avait déjà été restaurée mais le propriétaire ne voulait s'en séparer qu'en échange d'une MV Agusta. Heureusement, je savais où me

procurer celle qu'il voulait."

Chaque moto de sa collection raconte une histoire. "L'une des plus intéressantes est celle-ci", explique Jean-Luc en montrant une Harley-Davidson 1927 de type JD 1200 cc et son side-car. "Je l'ai achetée d'un autre revendeur il y a environ 15 ans, en Allemagne. Oluf Zierl, le journaliste allemand spécialisé dans les motos d'époque, a appris que j'étais le propriétaire de cette moto et il est venu me dire qu'elle appartenait autrefois au légendaire boxeur allemand Max Schmeling, qui a combattu à deux reprises contre Joe Louis et qui a obtenu le titre de champion du monde poids lourds pendant les années 1930. "De nombreux sportifs connus de cette époque adoraient les motos." Il a fait en sorte que Max puisse venir voir son ancienne moto, mais malheureusement ce dernier est décédé juste avant de pouvoir le faire."

Comme de nombreuses autres motos de sa collection, la Type JD et son side-car sont en état de marche et Jean-Luc essaie de les faire rouler le plus possible pour prolonger plus encore leur cycle de vie. "Mes motos préférées pour rouler sont »



la type G 1000 cc de 1918 et la type D de 1930. Elles sont si puissantes, si techniquement avancées pour leur époque et vraiment stables. J'adore celles qui ont des side-cars également." Et il a roulé sur pratiquement toutes les motos dont il a été le propriétaire. "Souvent, je dois réparer certains éléments de la moto, alors il est important qu'au moins le moteur tourne".

En plus de collectionner, Jean-Luc aime rouler et a également participé à des courses de motos d'époque sur le légendaire circuit de Monthléry. "J'ai participé à de nombreuses courses là-bas mais, pour des raisons de sécurité, ils n'organisent plus beaucoup de manifestations. Ma moto de course est une Sunbeam. En fait, j'en ai deux, une de 500 cc et une de 600 cc avec un side-car. J'ai aussi une Harley-Davidson 1000 cc de 1914 sur laquelle je roule. Ma fille fait la course avec moi, dans le side-car."

Jean-Luc nous a montré une autre moto avec un side-car dans son musée. "Cette moto a été importée en France dans les années 1920. Le propriétaire ne pouvait pas se permettre le modèle de 1000 cc alors il a

acheté cette moto de 750 cc avec un cadre de side-car. Le propriétaire étant menuisier, il a construit son propre side-car et l'a installé lui-même sur le cadre.

"Quand j'ai trouvé cette moto, elle appartenait à un très vieux collectionneur français. Il ne voulait pas la vendre mais il avait une passion pour les motos allemandes. Il se trouvait que j'avais deux motos de sport 600 cc de 1920 qu'il voulait" dit-il avec un sourire.

Si l'on regarde la vingtaine de Harley, certaines avec side-car, le camion Harley Servicing, le magasin et la devanture de la station service, on a du mal à en croire ses yeux. Au plafond, Jean-Luc a accroché un avion "Flying Flea" Harley-Davidson d'origine ! Même si les ailes sont neuves, le fuselage de bois et le moteur type D 1928 sont d'origine. "Je l'ai vu un jour dans la maison d'un ami" se souvient-il comme si ce genre de choses se produit tous les jours.

D'une autre poutre de la grange est suspendue une Harley-Davidson jaune vif un peu étrange, avec un cadre attaché à l'arrière. Jean-Luc explique : "Cette moto date de 1928 et elle servait de meneuse de

train au vélodrome pendant les courses de vélo. Le premier vélo touchait le cadre à l'arrière de la moto quand il voulait quitter le peloton pour remporter la course.

"Cette moto devrait normalement avoir un avant springer mais, comme vous pouvez le constater, elle a une fourche hydraulique qui ne date pas de 1928. Elle a également un moteur de type D qui était ce qu'il y avait de plus puissant et de plus techniquement avancé à cette époque."

Le musée abrite également un Servicar de 1954 qui provient des Pays-Bas ; la moto la plus neuve de la collection est une XLCR Café Racer des années 1970. "J'aime le design de cette moto" explique Jean-Luc. "Ce n'est pas une Harley-Davidson habituelle, elle est bien plus sportive."

Outre ses motos, Jean-Luc a construit un atelier indien au sein du musée. "C'était une excellente occasion pour moi d'utiliser mes compétences de mise en scène au maximum !" L'atelier a une moto Indian sur l'établi central, entourée d'outils, de pièces, de vieilles boîtes de graisse et d'huile et même de mannequins authentiques dans



des costumes d'époque immaculés et de la bonne époque. L'atelier, toute comme la réplique de la cabane, a une odeur unique et vraiment authentique. Jean-Luc explique : "J'ai créé ma propre odeur, une lotion fabriquée à partir d'huile d'époque et d'autres ingrédients." Ce niveau d'attention au détail est présent partout. De vieilles photos, de vieux objets et des courts métrages d'époque sont projetés sur le mur de pierre de la grange pour créer une ambiance vraiment spéciale.

Même si Jean-Luc est fier de son accomplissement dans ce musée, sa collection est loin d'être complète.

"J'aimerais vraiment beaucoup avoir une moto Hill Climbing, ainsi qu'un chopper des années 1960" explique-t-il. "Et j'aimerais aussi trouver l'une des premières Twin de 1908, oh et la Serial Number One, ça serait bien aussi !" dit-il en riant.

Ce Français timide et modeste a réalisé une ambition de longue date entre les quatre murs de cette grange. Et ce n'est pas un musée comme un autre. C'est un musée vivant qui recrée vraiment les premiers jours de Harley-Davidson. ■

## VOUS VOULEZ VOIR ?

La collection de Jean-Luc est pratiquement prête pour le public et des projets sont désormais en cours pour recréer l'histoire de la Formule 1 avec le musée de voitures de course d'époque de Régis, à côté de la Grange. Le musée sera uniquement ouvert sur rendez-vous, mais Régis et Jean-Luc ont veillé à créer un endroit qui peut recevoir des groupes. A côté du musée se trouve une salle de réception qui peut accueillir jusqu'à 150 personnes. "L'objectif est d'offrir aux groupes un endroit très spécial où ils peuvent se réunir et peut-être même organiser des mariages. Avant de visiter le musée, il sera possible de tenir des conférences, des réunions ou même des repas dans la salle de réception, qui est bien sûr décorée d'objets associés aux motos et aux voitures de course d'époque."

Contactez Jean-Luc ou Régis par e-mail à : [jlh.history@yahoo.fr](mailto:jlh.history@yahoo.fr) ou par téléphone au +33 06 12 64 76 49

Avec nos remerciements particuliers à Louis Cami et Hervé Rebollo de H.O.G.® Chapter Paris Sud-Est pour nous avoir présenté Jean-Luc et nous avoir aidés lors de la rédaction de cet article.

En 2007, Roland Bischofberger a parcouru 5200 km de sa Suisse natale jusqu'à l'Arabie Saoudite, pour rejoindre le rallye de Jeddah. En 2009, il s'est fixé un nouvel objectif : faire le tour de la Méditerranée

ROAD TRIP

# La magie de la Méditerranée

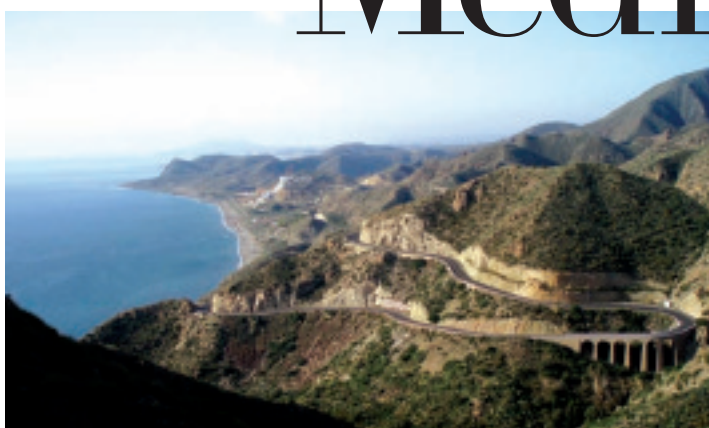

**A**vec 250 personnes, des groupes de musique, des amis bikers et de nombreuses motos, les passants auraient facilement pu penser que la ville d'Aadorf, en Suisse, avait organisé son propre rallye du H.O.G.<sup>®</sup>. Ce n'était toutefois pas le cas. C'était la fête d'adieu de Roland Bischofberger. Roland prenait une fois de plus la route, sur sa Road King<sup>®</sup>, pour faire le tour de la Méditerranée.

Ce voyage allait être son plus gros challenge jusqu'à présent, car il allait couvrir la vaste distance de 15 000 km. Ceci dit, il ne ferait pas la route seul, il aurait différents compagnons tout au long de ce périple de huit semaines.

Après la fête, Roland est parti vers le sud en direction de Vezia. Tout en grim pant l'imposant col du Saint-Gothard, il a réfléchi à cet énorme défi et aux nombreux kilomètres qu'il allait devoir parcourir avant de rentrer chez lui, en Suisse. L'aventure avait commencé.

Les jours suivants, Roland a rejoint Ancône, a pris un ferry pour la Grèce et a traversé la Turquie. "La Turquie est un pays magnifique et énorme" se souvient Roland. Il aurait tant aimé partager ce superbe paysage avec son épouse, Sylvia, qui n'avait pas pu se libérer pour la totalité du voyage.

"La route entre Gazipasa et Anamur ne manquera pas de faire battre le cœur de tous les bikers" explique Roland. "Vous descendez tout d'abord au bord de la mer, avant d'emprunter maints virages pour grimper dans des forêts de pins et des plantations de bananes. C'est tout simplement merveilleux."

A ce stade, les plans qui avaient été dressés avec soin ont commencé à se désintégrer, les difficultés bureaucratiques étant tout en haut de la liste des obstacles à leur réalisation. "Alors que je m'apprêtais à traverser la Syrie, mon passeport n'est pas arrivé de l'ambassade algérienne" se souvient Roland. "Entre temps, mon ami Andy était censé prendre l'avion à destination de la Jordanie pour me rencontrer, mais son passeport était coincé au consulat de Syrie."

Enfin, Roland est parvenu à rejoindre Andy et ensemble ils ont fait un voyage étonnant en Jordanie et ont organisé un autre itinéraire. Ils ont également découvert qu'il existe de ce monde des modes de transport qui sont bien plus éprouvants pour le derrière que la moto. "Chaque jour, mon postérieur a subi

entre 8 et 10 heures sur la selle d'une Harley<sup>®</sup>, sans problème," explique Andy, "mais rien qu'après cinq heures à dos de chameau, mon derrière n'en pouvait plus !"

Malheureusement, ils n'en étaient pas au bout de leurs peines avec les formalités douanières. "Pendant nos préparatifs, la Libye a interdit l'entrée aux ressortissants suisses. Nous ne pouvions pas trouver de solution à prix raisonnable pour aller de l'Égypte à la Tunisie, et l'Algérie avait refusé nos visas." Ça a été la goutte qui a fait déborder le vase. Roland a alors pris la difficile décision de ne pas s'aventurer plus loin en Afrique. Son itinéraire ne serait plus un tour complet de la Méditerranée, il allait faire demi-tour et rentrer en Suisse par une autre route : l'Italie, la Sicile et autant de la France et de l'Espagne que possible.

"Un jour, nous sommes allés d'Amman, en Jordanie, à Aleppo, au nord de la Syrie" a expliqué Roland. "Dix heures d'efforts, à moto ou à la douane. Quelle belle vie !" Profitant au maximum de son voyage, les jours suivants ont vu défiler une myriade de routes, de bons petits plats, de narguilés, de nouveaux amis et une multitude de bons moments.

Le nouvel itinéraire est passé par Patras, puis Bari et Palerme avant de franchir les Alpes et de rejoindre la France. Si près de chez lui mais toutefois déterminé à suivre la côte, Roland a continué en traversant le sud de la France jusqu'à Andorre avant d'entrer en Espagne. "Les Pyrénées sont une région absolument fantastique pour les bikers" explique Roland. Ils ont roulé vers le sud, en s'arrêtant à Gibraltar, puis sont remontés par Grenade jusqu'en France.

A son réveil le matin du 52ème et dernier jour de son voyage, Roland devait juste parcourir la distance qui sépare Roubitولين d'Aadorf. Ayant traversé tant de pays, sous des températures aussi élevées ("A la Mer morte, nous nous réveillions en sueur, il faisait 33°C à 6h30 le matin" explique Roland), il a eu un choc quand il a vu à quel point le temps avait changé. "Nous avons fait un dernier plein d'essence et nous sommes rentrés chez nous sous la neige" ajoute Roland.

A son retour, l'accueil n'était certainement pas glacial. Roland a ouvert les portes de son garage pour découvrir des dizaines d'amis et membres de sa famille qui étaient venus l'accueillir, alors qu'un projecteur diffusait des photos de son voyage sur les murs de la pièce. En raison du changement de programme pour éviter l'Afrique du Nord, Roland et ses amis motards avaient en fin de compte parcouru près de 40 000 km en huit semaines.

Le nom "Méditerranée" signifie centre de la terre. On ne sait pas si ce nom provient du fait que cette mer est entourée de terre ou qu'à une certaine époque, elle était au centre du monde connu. Ça n'a pas d'importance. Cette étendue d'eau symbolique, qui a influencé des civilisations pendant des milliers d'années, avait dessiné le contour d'un itinéraire que peu d'entre nous pourrions égaler.

Où Roland et sa Road King s'aventureront-ils la prochaine fois ? ■



# Une moto qui en impose



## La famille Softail :

Réservoir unique en fer à cheval ; moteur Twin Cam 96B™ à balancier d'équilibrage ; amortisseurs arrière dissimulés.

Un look légendaire, une technologie cachée et une sacrée image de marque... c'est ça la Softail. Son look hardtail classique, combiné à la toute dernière technologie, procure une conduite de haute vitesse qui en balance vraiment

LA SOFTAIL SE distingue tout particulièrement par son look hardtail. Elle procure toutefois une conduite douce, grâce aux amortisseurs arrière qui ont été dissimulés à l'aide d'un bras oscillant triangulé. Construit à partir d'un moteur 1584cc Twin Cam 96B™ à balancier

d'équilibrage, monté rigide sur le cadre, ce châssis a été à la base d'une myriade d'excellentes motos, la plus célèbre étant la Fat Boy® d'Arnold Schwarzenegger dans *Terminator 2*.

Les motos Harley-Davidson® avec amortisseurs de chocs sous le cadre ne sont pas neuves. Les modèles légers Scat and Pacer de 1963 avaient une suspension arrière unique de style "Glide-Ride" qui consistait en deux ressorts pré-contraints en bas du cadre, pour contrôler le bras oscillant arrière. Le réglage de la chaîne était toujours intact, à n'importe quel moment de la course du bras oscillant. La suspension arrière du style Glide Ride a été adoptée par le BTH, ou la moto Bobcat, en 1966, quand la production de la Pacer and Scat a été interrompue. La Bobcat est restée en production pendant une année.

Passons maintenant au début des années 1980. Harley-Davidson a acquis

une moto conceptuelle auprès d'un ingénieur de design appelé Bill Davis, qui avait expérimenté en dissimulant les amortisseurs de chocs arrière sur un grand cadre twin. Davis, aux côtés des ingénieurs Harley-Davidson, a perfectionné le design avec la 1984 FXST Softail. Le cadre offrait aux clients le style épuré et le look "hardtail" classique d'autrefois, mais ne sacrifiait aucune des touches de confort procurées par la suspension arrière complète. Le positionnement horizontal des amortisseurs de chocs au gaz sous les tubes du cadre inférieur permettait également une assise plus basse. Pour compléter le look rétro, le réservoir d'huile en fer à cheval, qui allait désormais faire partie intégrante de la famille Softtail, était également de retour. La moto Softail d'origine a évolué au fil des ans avant de devenir la FXST/FXSTI Softail Standard d'aujourd'hui. ■



**1984**

La FXST Softail est lancée. Elle a un style épuré et un look "hardtail" classique.



**1988**

(à gauche) L'année 1988 a vu l'introduction de la FXSTS Springer Softail, qui combine le design et la performance de la Softtail à l'avant de style "springer". L'élégant train avant aux ressorts exposés, en chrome scintillant, est de retour. Bien connu des clients Harley-Davidson des années 1920 aux années 1950, il vient compléter le look épuré de la Softail.

**1990**

(ci-dessous) En 1990, Harley-Davidson a lancé la FLSTF Fat Boy. A nouveau, un look rétro, mais cette fois avec un thème minimaliste. La Fat Boy d'origine avait une superbe peinture argentée monochrome, des roues à disque et un look large ou "Fat", d'où son nom. La popularité de la moto a remis le modèle à la page avec l'injection de carburant.



**1986**

(à gauche) La ligne Softail a ressuscité le look des années 1950 avec la FLST Heritage Softail. La Heritage Softail confère encore davantage de classicisme à cette famille de motos, avec le célèbre train avant de style "Hydra Glide" et l'enjoliveur avant. Les sacoches classiques sont devenues standard un an plus tard, en 1987.

1980

1985

1990

# L'histoire de Harley

**1999**

(A droite) Fin 1999, la FXSTD Softail Deuce a été lancée pour l'an 2000. Peut-être la plus rapide des customs d'usine Softail, la Deuce a introduit un nouveau réservoir de pétrole "étiré", des fourreaux de fourche avant en chrome lisse, un tout nouveau garde-boue arrière et le nouveau moteur Twin Cam 88B. Elle était également munie d'un nouveau compteur de vitesse et d'un panneau de réservoir d'essence central qui allait finalement être incorporé à la ligne Sportster.



**1999**

(A gauche) Harley-Davidson® lance la Night Train avec son moteur noir, son guidon plat "drag bar", sa selle super basse, ses commandes avant et son gros réservoir noir avec un moteur de 1340 cc.



PHOTOGRAPHIES AVEC L'AIMABLE  
AUTORISATION DE HARLEY-DAVIDSON  
MOTOR COMPANY ARCHIVES. DROITS  
D'AUTEUR H-D



**1997**

(ci-dessus) En harmonie avec la plate-forme Softail classique des jours modernes, Harley-Davidson® a lancé la FLSTS Heritage Springer en 1997. Cette fois, les fourches springer et l'ensemble du garde-boue qui avaient été vus pour la dernière fois en 1952 étaient de retour, ainsi que les sacoches classiques, les pneus aux parois blanches, l'éclairage du garde-boue avant et le feu arrière dit "Tombstone".

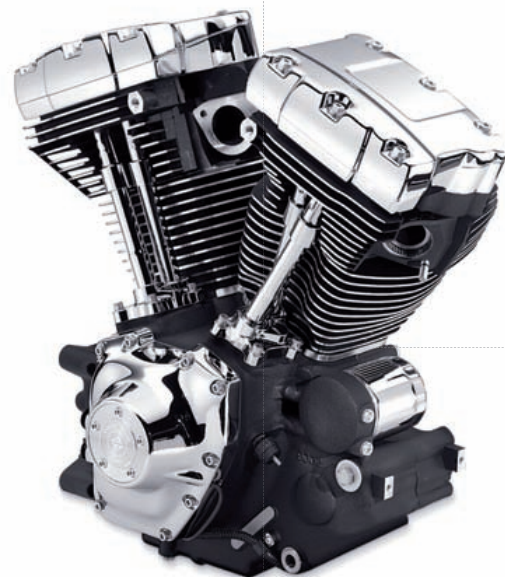

1990

1995

2000

## La famille Softail



**FLSTSB Cross Bones™**



**FLSTF Fat Boy®**



**FLSTFB Fat Boy® Special**

### 2010

Pour l'année 2010, Harley-Davidson lance la Fat Boy Special, un exemple classique du look Dark Custom.



**FXCWC Rocker™ C**



**FLSTC Heritage Softail® Classic**

### 2008

(à droite) Harley-Davidson® a entamé son 105<sup>ème</sup> anniversaire avec le lancement d'une autre moto de la gamme Softail, la FLSTSB Cross Bones™. Le look rétro d'un train avant springer est combiné aux caractéristiques du bobber d'après-guerre, comme une selle solo amortie, un couvercle d'épurateur d'air noir brillant et un garde-boue avant tronqué de la vieille école.



### 2008

(ci-dessous) Harley-Davidson® a mené le design des Custom d'usine encore plus loin, avec deux nouveaux modèles Softail : la FXCW Rocker et la FXCWC Rocker C. Leur train arrière Rockertail révolutionnaire fixe directement le garde-boue sur le bras oscillant supportant le pneu de 240 mm de large. Le résultat : une reproduction des lignes authentiques d'une Custom hardtail bénéficiant du confort d'une suspension moderne dissimulée.



### 2005

(Ci-dessus) La FLSTNI Softail® Deluxe ajoute un look lisse à la ligne Softail® et une peinture qui rappelle les motos Harley-Davidson® de 1939. Par ailleurs, la FLSTSC Softail® Springer® Classic retrouve le look rétro des années 1940.

### 2004

(ci-dessus) La flexibilité de la Softail a également été intégrée aux Custom Vehicle Operations (CVO) de Harley-Davidson avec la 2004 Screamin' Eagle Deuce et la 2005 FLSTFSE Screamin' Eagle Fat Boy.

### 2000

(A gauche) Les modèles Softail® de l'année sont équipés du moteur Twin Cam 88B™, une version à contre-balancier d'équilibrage de la Twin Cam 88™.

### 2001

L'injection de carburant est une nouvelle option de la ligne Softail pour l'année 2001.



2000

2005

2010

# HARLEY | ASSURANCE™

## S'AFFRANCHIR DES RÈGLES ET RESTER SEREIN



## HARLEY | ASSURANCE™ vous propose :

- Une tarification basée sur votre meilleur bonus auto ou moto,
- L'assurance Individuelle Accident jusqu'à 150 000 €,
- Une garantie Accessoires jusqu'à 6 000 €,
- Une garantie Equipement du pilote à concurrence de 1 500 €,
- Une assistance sans franchise kilométrique en cas de casse, accident, vol, crevaison et perte de clés,
- La protection juridique incluse dans toutes nos formules,
- 10% de remise sur votre 2<sup>ème</sup> contrat HARLEY | ASSURANCE™



Pour un devis, une souscription, contactez-nous :

**N°Azur 0 810 883 880**

COUT APPEL LOCAL

Harley-Davidson  
Insurance Services\*

HARLEY | ASSURANCE™ est créé et géré par FMA.

\*Harley-Davidson Insurance Services est administré par FMA - 11A quai Conti - 78431 LOUVECIENNES Cedex. SA au capital de 300 000 € - Société de courtage en Assurances - RCS Versailles B409 206 836 Adhérent à l'ORIAS sous le n° 07 000 602 (site : [www.orias.fr](http://www.orias.fr)) - Responsabilité Civile Professionnelle et Garantie Financière conformes aux articles L 512-6 et L 512-7 du code des Assurances.

© H-D 2010. Harley, Harley-Davidson et le logo Bar & Shield sont des marques commerciales de H-D Michigan, LLC.

01/10



Moyen-Orient

# Born *to be* wild

Un membre du H.O.G. nous raconte son voyage de 4614 km au Moyen-Orient

Texte et photos : Bizzie Frost

Au mois d'octobre dernier, mon mari et moi avons garé notre Road King sous notre abri de Jeddah, après avoir parcouru 4614 km à travers la Jordanie, la Syrie, le Liban et l'Arabie Saoudite. Les points forts du voyage ont été la première sortie officielle du H.O.G. libanais à Beyrouth et le 3<sup>ème</sup> rallye national du H.O.G. en Arabie Saoudite, à Abha, dans les montagnes situées au sud du pays.

Notre voyage a débuté à Gurayat, à proximité de la frontière entre l'Arabie Saoudite et la Jordanie. Nous avons fait expédier notre Harley (que nous surnommons Maridadi, un mot Swahili qui signifie "chic") de Jeddah où elle a rejoint 17 motos du Riyadh H.O.G. Chapter. L'étape du premier jour a couvert 325 km entre la Jordanie et Damas, en Syrie. Toutes les formalités douanières ont pris trois heures. Le lendemain, nous sommes arrivés à Beyrouth (111 km plus tard et après trois autres heures à la frontière !) pour faire un circuit de trois jours autour du pays, aux côtés d'environ 270 autres

Harley et 100 passagers. Au total, nous sommes restés une semaine au Liban et nous avons ensuite entamé notre voyage de retour en Arabie Saoudite, avec cinq autres membres du H.O.G.

Trente kilomètres après Damas, le roulement de notre roue arrière a lâché. Après avoir contacté des amis à Damas pour nous aider, le groupe de Riyadh a poursuivi son chemin. Nous avons été dépannés, Maridadi a été réparée et le lendemain matin, nous avons repris la route, seuls.

Nous avons parcouru les 500 km qui séparent Aqaba d'Amman, où nous avons passé une nuit, et nous avons ensuite couvert 1124 km en une journée avant d'atteindre Jeddah. Après une pause de deux jours à Jeddah, nous sommes partis en direction du sud vers Al Baha, dans les montagnes de Hejaz (soit une distance de 446 km, principalement sur des routes de montagne), où nous avons rencontré des bikers de Dhahran et Jeddah. Le lendemain matin, nous avons fait 321 km ensemble jusqu'à Abha, dans les montagnes d'Asir, et nous avons rejoint d'autres motos de

Riyadh et d'Al Jubail, en Arabie saoudite de l'est. Nous étions au total environ 40 motos pour le rallye d'Arabie Saoudite, considérablement moins que pour la virée au Liban, mais toutefois un groupe enthousiaste qui avait fait un long trajet et qui a beaucoup apprécié l'itinéraire dans la région montagneuse d'Asir.

Nous avons été accompagnés par un ami de Jeddah pendant notre trajet du retour et nous avons fait un voyage fascinant, le long d'une route dangereusement abrupte, pleine de virages en épingle, depuis Jebel Al Soudah (le point culminant d'Arabie Saoudite, à 2910 m) jusqu'à Rijal Alma'a. Nous avons ensuite passé une nuit dans les montagnes à Al Baha avant de retourner à Jeddah.

Pendant nos 18 jours de route, nous avons beaucoup appris sur les différences entre ces pays du Moyen-Orient. En Arabie Saoudite, un pays riche en pétrole, le réseau routier est excellent et l'essence est très bon marché ; en Jordanie, en Syrie et au Liban, certaines routes sont en très mauvais état, les chaussées sont irrégulières et l'essence est jusqu'à dix fois plus chère. »



## Moyen-Orient



Dans tous les pays, c'était les dos d'âne ralentisseurs qui étaient les plus gênants. Au Liban, tout particulièrement, il y en avait beaucoup dans toutes les villes et les villages, même si les routes de campagne étaient déjà en si mauvais état qu'ils n'étaient pas vraiment nécessaires. A Amman, la capitale de la Jordanie, il y avait de gros dos d'âne à intervalles réguliers sur la route principale qui traversait le quartier pauvre de la ville (comme nous nous sommes perdus et que nous avons dû faire demi-tour, nous avons dû les endurer deux fois !). Sur la route principale à destination d'Aqaba, il y avait encore des dos d'âne, mais il y avait aussi des panneaux d'avertissement à 1000 m, 500 m et encore quelques-uns juste avant d'y arriver. En Arabie Saoudite, souvent il n'y avait aucun panneau d'avertissement du tout.

Au Liban, il y a d'énormes affiches publicitaires pour la mode, la lingerie ou les boissons, avec des femmes très glamour mais plutôt dénudées. Ceci serait inacceptable dans les autres pays. Il n'y a pas non plus de restrictions en matière de photographie au Liban, alors qu'en Syrie, nous avons découvert que vous devez faire très attention parce que même s'il n'y a pas de panneaux de style "photographie interdite", il se peut que vous soyez appréhendé (comme ça a été notre cas) parce que vous êtes dans une zone militaire sensible. Lorsque nous sommes tombés en panne au retour, j'ai pris quelques photos pour passer le temps pendant que nous attendions d'être dépannés. Soudainement, nous nous sommes retrouvés encerclés de soldats armés. Avant de pouvoir continuer avec le camion de dépannage jusqu'à

Damas, nous avons été escortés jusqu'au centre de police militaire le plus proche. Nous avons été traités de manière très courtoise mais nous avons dû expliquer en large et en travers pourquoi nous nous étions soi-disant arrêtés pour prendre des photos dans une zone militaire et avons ensuite montré à l'officier en charge toutes les photos que j'avais prises. Heureusement, c'était très facile avec un appareil photo numérique.

Le Liban est un pays qui comporte encore les cicatrices d'une longue guerre civile, ainsi que de la guerre plus récente de 2006, mais pourtant les gens n'y ont jamais perdu leur goût de la vie. Ils vivent au jour le jour. Les HOG libanais ont accueilli les bikers en visite à bras ouverts et nous ont fait visiter avec enthousiasme leur pays et leur capitale restaurée, où nous avons trouvé la vie extrêmement chère ! Nous avons vu les vestiges squelettiques de grands bâtiments à Beyrouth, et les trous de balles des fusillades dans les murs. L'un de ces bâtiments n'est autre que l'ancien hôtel Holiday Inn, qui se dresse tel un sinistre rappel du passé à côté de l'hôtel Phoenicia Interncontinental, qui a été magnifiquement remis à neuf. Notre hôtel donnait sur deux autres grandes ruines, de chaque côté d'une route qui longeait le bord de mer : elles avaient subi l'impact d'une voiture piégée qui avait tué l'ancien Premier Ministre Rafic Hariri. Les Libanais choisissent d'ignorer les dangers associés au tabagisme et de nombreuses personnes fument des cigares, des cigarettes ou le narguilé dans les cafés, les bars et les restaurants.

Les Syriens, eux aussi, sont très

accueillants et généreux : le premier jour de notre voyage, quand nous sommes arrivés à la frontière entre la Jordanie et la Syrie, nous avons été accueillis par 28 bikers de Damas. Ils avaient organisé une escorte officielle pour nous guider jusqu'à la ville, en un convoi VIP de 48 motos. Nous sommes ensuite allés dîner dans un restaurant du centre ville alors que dans la rue, les gens admiraient la vue inhabituelle d'un groupe aussi important de Harley-Davidson garées. Quand nous sommes tombés en panne au retour, nos nouveaux amis syriens, Hazem Alkadi et Louay Kazzaz, n'ont pas hésité à manifester leur générosité et leur hospitalité. Alors que Hazem et son mécanicien réparaient notre moto, Louay et sa femme, Danya, nous ont fait visiter la ville, puis nous ont fait goûter la superbe cuisine de Damas dans le restaurant Naranj du souk historique de Al Hamadiya.

Il existe également de grandes différences vestimentaires : en Arabie Saoudite, les Saoudiens, tout comme certains autres Arabes, portent la longue robe blanche traditionnelle, appelée "thobe" et une coiffe rouge et noire ou entièrement blanche. Dans les trois autres pays, les hommes ont généralement adopté un style vestimentaire occidental et portent des costumes d'affaires ou des pantalons et chemises décontractés. En Arabie Saoudite, toutes les femmes (expatriées comme Saoudiennes) portent l'abaya noire et généralement le foulard. Nombre d'entre elles couvrent complètement leur visage et portent des gants noirs. Dans les autres pays, les femmes expatriées (et souvent même les femmes arabes musulmanes) ne





portent pas l'abaya, le hijab ou le niqab. L'alcool est interdit en Arabie Saoudite et en matière de restaurant il semblerait que ce soit le seul pays où il existe deux sections séparées : une pour les hommes seulement et l'autre pour "la famille". Une autre coutume en Arabie Saoudite consiste à ce que tous les magasins et établissements commerciaux (boutiques, restaurants, banques) ferment à l'heure de la prière.

Au Liban, en Syrie et en Jordanie, les femmes conduisent des voitures, comme partout ailleurs dans le monde. En Arabie Saoudite, seuls les hommes peuvent conduire, les femmes n'ont pas le droit. Il y a également des églises chrétiennes dans ces trois pays, qui se trouvent souvent juste à côté des mosquées, au cœur des villes, mais pas en Arabie Saoudite. Ces pays sont également ravis d'accueillir des touristes et nous avons rencontré un prêtre hollandais et son équipe, en Syrie, qui faisait de la moto du point le plus septentrional de la Norvège jusqu'au Cap, en Afrique du Sud ; ils voulaient traverser l'Arabie Saoudite mais c'est pratiquement impossible de le faire avec un visa de tourisme. Si ça avait été possible, ils auraient reçu un accueil très chaleureux du HOG saoudien, qui adore recevoir des visiteurs.

Même si nous avons apprécié notre nuit supplémentaire inattendue à Damas, nous avons loupé notre nuit à Amman. Pourtant, nous avons passé un moment fantastique en Jordanie : j'ai appris que les tomates sont l'une des principales cultures car nous avons doublé de nombreux camions qui en débordaient. Au coucher du soleil, nous avons roulé de Ma'an, sur le plateau

jordanien central, jusqu'à Aqaba, à travers les vastes espaces de la vallée du Grand Rift où se trouvent Petra et Wadi Rum, les sites du patrimoine mondial de l'UNESCO. Nous n'avons pas pu nous arrêter pour visiter, mais nous organisons déjà un autre voyage pour le faire. Nous avons maintenant traversé de nombreux endroits que nous associons à Laurence d'Arabie et, ayant couvert ces vastes distances à moto, il est encore plus impressionnant de l'imaginer pendant la première guerre mondiale, en train de voyager avec ses troupes arabes, à dos de cheval ou de chameau, pour lancer son attaque osée et perspicace sur Aqaba, depuis l'intérieur des terres.

Nous avons parcouru des routes côtières et nous avons traversé le désert au Liban et en Arabie Saoudite, où les températures ont frôlé les 40°C, puis nous avons suivi des routes de montagne jusqu'à près de 3000 m d'altitude où les températures sont tombées à 13°C la nuit. Nous avons traversé des vignes, des forêts de pin, des oliveraies, des déserts et d'imposantes chaînes montagneuses, ainsi que la plus vieille ville habitée du monde, Damas. Nous avons roulé avec un jeune saoudien de 24 ans qui adorait sa Harley-Davidson, et nous avons rencontré un Français tout aussi enthousiaste de 73 ans, qui était allé d'Amman à Beyrouth.

La dernière partie de notre voyage nous a menés à travers les montagnes de Hejaz et Asir, où se trouvent certains des paysages et des routes de moto les plus spectaculaires que nous ayons vus lors de notre voyage. Les vallées ont un réseau de superbes anciennes tours de guet en pierre

et de villages qui se sont progressivement intégrés aux nouvelles constructions. L'un d'entre eux, le Marble Village d'Al Ain, se dresse en solitaire et c'est l'un des points d'arrêt les plus populaires. Même si nous aimerions partager tout ceci avec des bikers en provenance de l'extérieur de l'Arabie Saoudite, nous aimons aussi le fait d'être les seuls à pouvoir accéder à ces zones isolées.

Pendant la plupart de notre voyage en Arabie Saoudite, nous avons eu une escorte routière très efficace. Alors que nous roulions seuls d'Aqaba à Jeddah, elle est soudainement apparue à Al Badaa et nous a suivis par relais de 100 km sur une distance de 900 km. Il était rassurant de les savoir là en cas de problème et ils nous ont bel et bien empêchés de nous perdre alors quand nous avons traversé Yanbu, où les principaux panneaux routiers sont tous écrits en Arabe.

Notre voyage n'aurait pas eu lieu sans les encouragements de certains de nos amis Harley : Diamond Robyn, qui a appris à mon mari comment rouler en Harley et qui nous a vendu Maridadi ; Marwan et Monther Al Mutlaq pour avoir établi les concessions Harley-Davidson en Arabie Saoudite pour que nous puissions faire partie de cette extraordinaire communauté de motards qui unit nationalités et tranches d'âges ; et Lisa Schlensker, H.O.G. Manager au Moyen-Orient. Après un grave accident il y a deux ans, je pensais que je ne remonterais plus jamais à moto, mais Lisa a fait usage de ses pouvoirs de persuasion texans pour me faire remonter en selle afin que je puisse continuer d'écrire mes histoires de moto ! ■



# WRENCH

## La bonne vitesse



**Dave White, maître de conférence à l'université Harley-Davidson®, nous parle de l'embrayage**

L'EMBRAYAGE A UN triple objectif : fournir un neutre temporaire, faciliter l'absorption progressive de la transmission et enfin permettre une pause provisoire dans le train de transmission pour sélectionner la vitesse suivante.

La plupart des embrayages de moto modernes sont du type multi-disque humide. Comme cette description le suggère, ceci signifie que sa construction implique plus d'une plaque de friction et d'une plaque d'acier. Il est courant sur les engins modernes de trouver jusqu'à huit surfaces de friction et sept plaques d'acier dans un embrayage et il y a toujours une surface de friction de plus que de plaques d'acier. En effet, les surfaces de friction sont installées sur l'extérieur et les plaques d'acier sont coincées en sandwich entre les deux. En plus de ces composants, vous trouverez dans la construction des embrayages Harley-Davidson® modernes un dispositif de retenue du ressort du diaphragme, un ressort de diaphragme et une plaque de pression.

### Humide ou à sec ?

Un embrayage humide fonctionne avec de l'huile. Il peut s'agir de la même huile que l'huile moteur, ou d'une huile aussi légère que le TQF (fluide de transmission automatique). L'utilisation des plaques de friction dans un liquide, surtout aussi glissant que l'huile, ne semble pas logique mais l'huile agit comme réfrigérant et empêche ainsi la dégradation rapide des plaques de friction et le bleuissement des plaques d'acier, en plus de lubrifier les paliers et les bagues utilisés dans l'embrayage. L'huile facilite également le glissement qui se produit lors du désembrayage (lorsque la plaque entraînée – celle avec les soies – coulisse le long des fentes dans le panier d'embrayage). La chaîne primaire peut également être lubrifiée sans avoir à enfermer l'embrayage

dans son propre compartiment.

En général, les embrayages humides ne produisent pas autant de friction entre les plaques qu'un embrayage à sec. Les motos Harley-Davidson® utilisent un embrayage humide, qui procure au biker un embrayage super léger et un réservoir d'huile plus qu'adéquat pour ses besoins de lubrification de la chaîne primaire.

L'embrayage à sec est généralement utilisé sur les motos de course. Ainsi, les XR de course et les KR de la vieille école étaient équipées de plaques de friction en métal fritté ou même en bronze.

Le pack d'embrayage à sec a généralement un diamètre inférieur et pèse moins lourd en raison de la capacité d'huile moins importante. Cependant, certains embrayages à sec peuvent être contaminés par l'huile de transmission ainsi que l'huile utilisée pour lubrifier la chaîne primaire. Dans ce cas, les avantages de performance disparaissent trop rapidement.

### Fonctionnement par embrayage hydraulique ou câble

L'embrayage est activé en tirant sur le levier d'embrayage du guidon, ce qui agit sur un mécanisme à filetage rapide en spirale, un poussoir qui fonctionne par l'arbre d'admission de la boîte de vitesse ou un poussoir à fonctionnement hydraulique situé dans l'arbre d'admission.

Les embrayages à fonctionnement hydraulique ont tendance à être meilleurs pour les bikers, car ils augmentent l'effort du biker sur le levier d'embrayage. L'inconvénient des embrayages à câble est qu'ils s'étirent et s'usent et qu'ils nécessitent une lubrification et un réglage réguliers.

Les principes de multiplication du levier d'un embrayage hydraulique permettent aux designers d'utiliser des ressorts à boudin de haute résistance tout en ayant un levier d'embrayage léger. L'embrayage



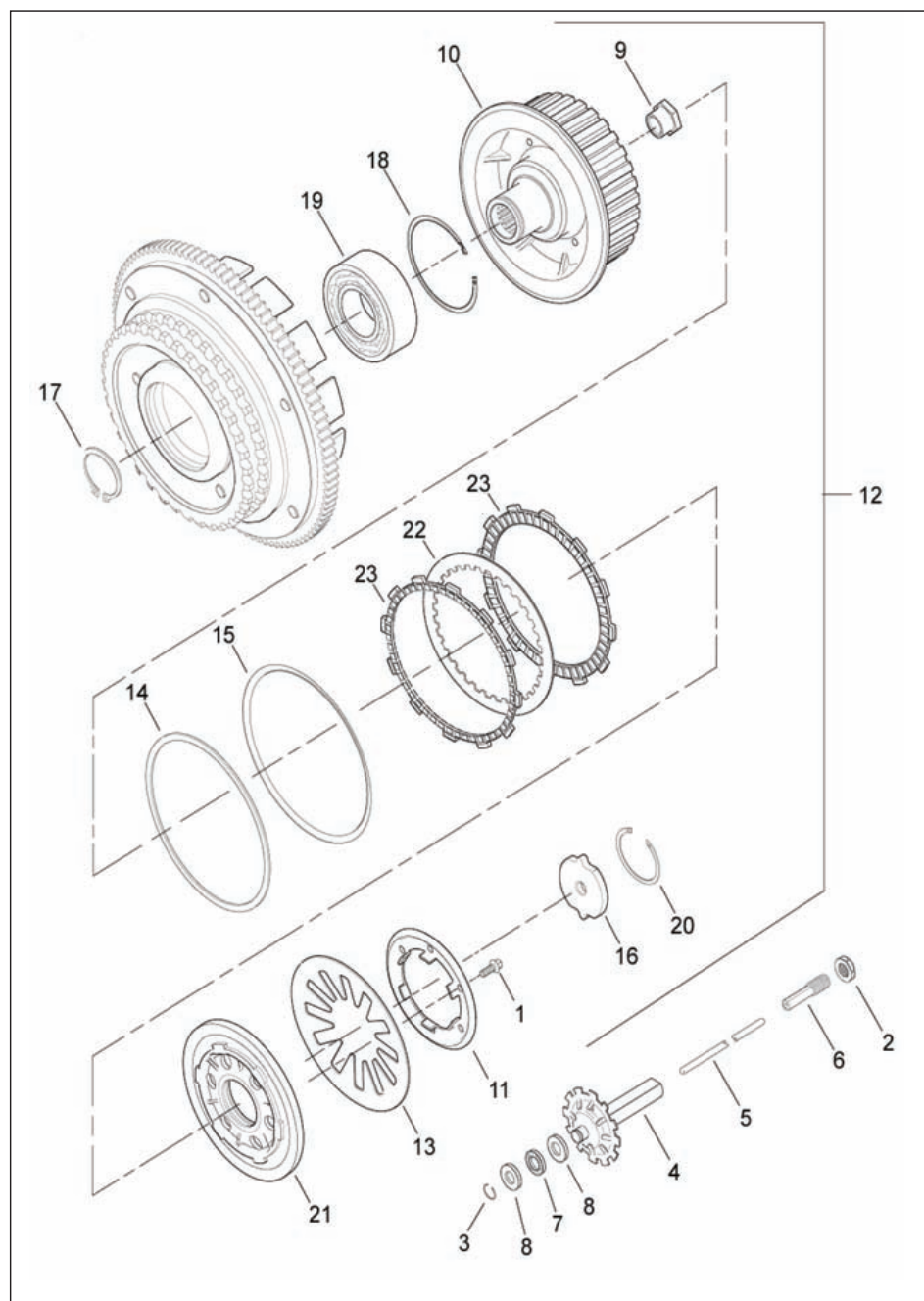

## L'embrayage

(l'embrayage humide illustré provient d'une Harley-Davidson Softail 2010)

1 Vis	15 Ressort de l'amortisseur
2 Contre-écrou	16 Plaque de dégagement
3 Anneau de blocage	17 Anneau de blocage
4 Tringlerie	18 Anneau de blocage
5 Poussoir, débrayage (par l'arbre principal)	19 Palier, bille, double rangée
6 Vis, ajusteur	20 Anneau de blocage
7 Palier, poussoir	21 Plaque, embrayage, pression
8 Palier de poussée	22 Embrayage de la plaque
9 Ecrou, arbre principal	23 Kit de la plaque de friction (les neuf plaques de friction)
10 Moyeu d'embrayage	
11 Siège de ressort de l'embrayage	
12 Ensemble de l'embrayage	
13 Ressort, diaphragme	
14 Siège, ressort de l'amortisseur	

Lorsque la manette des gaz est ouverte, le moteur entraîne la roue arrière par l'embrayage ; quand vous fermez les gaz, la moto est en roue libre. La roue arrière tourne le moteur par l'embrayage, mais comme le moteur fournit une résistance, à un certain moment la résistance (ou retour de couple du moteur) est trop élevée pour le pneu, alors il se bloque. L'embrayage à limiteur de retour de couple élimine la possibilité d'un blocage de roue en permettant à l'embrayage de glisser lorsque le sens de la transmission est inversé. Il ne désengagera pas complètement la transmission pour éviter de perdre l'effet du freinage moteur. ■

## Prolongez la durée de vie de votre embrayage

- Maintenez le niveau correct de jeu libre au niveau du levier.
- Veillez à utiliser lubrifiant régulièrement le câble à l'aide d'une huile du grade qui convient.
- Evitez de faire patiner l'embrayage.
- Veillez à ce que le câble d'embrayage soit acheminé correctement.
- Ne remplissez pas trop le niveau d'huile de la chaîne primaire.
- Utilisez l'huile qui convient.
- Vérifiez les systèmes à embrayage hydraulique au moins une fois par an en cas de contamination.
- Utilisez uniquement les pièces de rechange Harley-Davidson® agréées.

hydraulique installé sur la moto Harley-Davidson® V-Rod démontre bel et bien les avantages de ce mode de fonctionnement.

Tout système à fonctionnement hydraulique peut toutefois absorber de l'eau et les systèmes hydrauliques contaminés doivent être vidangés, leurs composants doivent être nettoyés et le liquide doit être remplacé. Nous vous recommandons pour cela de faire appel à votre concessionnaire Harley-Davidson®, chaque année, de préférence en début de saison.

## Embrayage à limiteur de retour de couple

L'embrayage à limiteur de retour de couple est un dispositif qui, comme son nom l'indique, limite le retour de couple qui se produit quand le moteur freine à haute vitesse ou lors d'un désembrayage rapide. L'embrayage à limiteur de retour de couple est généralement utilisé sur les motos de sport, comme les modèles Buell 1125R et CR qui ont des moteurs de haute vitesse et de haute compression produisant un couple important.

**Pascal, Activities Officer  
du Paris Bastille Chapter,  
nous raconte leur  
aventure bavaroise**



# Une aventure bavaroise



**M**ercredi, 6h30 du matin. La place de la Bastille est vide et, dans Paris qui s'éveille, le silence n'est rompu que par le grondement des V-Twins qui arrivent un à un. Christian, d'abord, puis Pascal et Martine, Marie-Gabrielle et Bernard, un deuxième Pascal, deux Blouin et Sophie accompagnée de Paul. Emmanuel, Isabelle et Jacob nous attendent au péage.

Gaz à 7h00 pile et on enquille l'A4, direction plein est. Les 450 premiers kilomètres sont avalés en souplesse et la pause déjeuner se fait à Saverne, en terrasse et sous un soleil radieux. Les 400 km à faire avant d'arriver à Munich seront un peu plus pénibles, mais nous posons finalement nos sacs dans la capitale bavaroise juste avant 19h00. Une douche en vitesse (bien méritée !) et on se retrouve tous autour d'une bonne bière au Donisl, un restaurant traditionnel en plein centre de la vieille ville.

Jeu. Après un copieux *frühstück*, à nouveau cap à l'est pour 150 km d'autoroute, bien dégagée cette fois-ci, qui nous amène à pied d'œuvre, dans le parc régional de Berchtesgaden. Nous sommes à la frontière autrichienne, dans une région magnifique. Le déjeuner se passe au bord du Königsee, réputé être le plus beau lac du pays, enchâssé au fond d'une profonde gorge.

Après ça, festival de petites routes, de lacets, dans une nature splendide. Les prairies sont des tapis de fleurs parsemés de vaches et de grosses fermes bavaroises aux façades richement décorées qui semblent directement sorties de *Heidi* ! De retour à Munich sous l'orage (ce sera la seule pluie du voyage), la *Hofbrauerhaus*, haut lieu des fêtes de la bière, nous attend pour nous réchauffer. Et les bières, c'est au litre qu'une solide bavaroise vous les

amène, et huit à la fois, s'il vous plaît !

Vendredi. Après cette soirée typiquement munichoise avec bière, saucisses, orchestre de cuivres et culottes de cuir, le run de notre troisième journée nous fait regagner les petites routes de montagne, d'abord le long de lacs romantiques à souhait puis dans des décors sauvages de haute montagne qui rappellent les parcs des Rocheuses canadiennes : fleurs, torrents, lacs turquoise, sombres parois rocheuses et crêtes enneigées, il ne manquait que les ours ! Le déjeuner est pris dans une vieille brasserie de Garmish, sous le soleil et dans cette bonne humeur constante depuis le départ.

L'après-midi, courte halte au château de Linderhof, petite folie rococo en meringue de Louis II, perdue dans un vallon sauvage à la frontière autrichienne. Et puis, au détour de la route, le château de Neueswanstein, tout droit issu des idées folles de Louis II et de son amour de la mythologie germanique mise en musique par son protégé Wagner.

Ensuite une route pleine de virages et de lacets nous amène à Sonthofen où l'hôtel Zum Ratssthen nous accueille. Alors là, je ne vous raconte pas l'ambiance ! Un des plus beaux fous rires collectifs de l'histoire du PBC ! Treize hurluberlus morts de rire, simplement heureux de rouler dans des paysages superbes aux commandes de nos belles de Milwaukee et de partager des moments précieux.

Samedi. Nous quittons la route des Alpes et la Bavière pour les paysages plus doux du Bade Wurtemberg et les rives du lac de Constance. Les vignobles remplacent les pâturages et nous découvrons un lac couvert de voiles blanches. A Meersburg, nous embarquons sur le ferry pour une mini croisière en direction de la vieille ville fortifiée de Constance.

Là, petite promenade au bord du lac puis escapade en territoire helvétique pour

rejoindre les chutes du Rhin à Schaffhausen. Un Niagara aux modestes proportions européennes ! Ensuite, par de nouvelles petites routes, sinueuses à souhait, on a gagné St Blasien et le dôme majestueux de son abbaye, troisième d'Europe après ceux de Saint Pierre de Rome et de Saint Paul à Londres. L'étape du soir était prévue au pied du plus haut sommet de la Forêt Noire, le Belchen (1414m), dans une vieille Gasthaus perdue dans les bois. Nous y avons goûté une dernière fois à la chaleur de l'accueil allemand et à la qualité de la cuisine locale.

Dimanche. Quelques kilomètres de virages en forêt pour nous mettre en jambes et aborder la plaine d'Alsace, que nous traversons rapidement avant d'attaquer la montée du Col de Bussang et les derniers lacets du périple, et nous gagnons la Lorraine par des routes rapides et toujours sous un grand soleil. Une petite auberge, installée dans un vieux moulin perdu dans la campagne, nous accueille pour un succulent déjeuner, abrités de la grosse chaleur par ses épais murs de vieilles pierres. C'est à regret que nous nous arrachons à ces délices pour attaquer les 350 km d'autoroute qui nous restent avant Paris.

Cette sortie a été pour toutes et tous un moment extraordinaire. Nous avons bénéficié d'un temps exceptionnel, traversé un pays d'une grande beauté, roulé dans des paysages époustouffants, été reçus par des gens chaleureux et accueillants, mais surtout nous avons passé cinq jours sans l'ombre d'une mauvaise humeur. Il faut dire que nos Harley ont toutes tourné comme des horloges suisses ! Chapeau les filles pour votre stoïcisme et votre bonne humeur, chapeau Guillaume, notre benjamin de 19 ans, qui a encaissé les 2280 km sur son Sporster 883, sans pare-brise mais avec un vrai esprit biker, merci à ceux qui se sont chargés de notre sécurité, etc.

Et vivement la prochaine ! ■

Enterrée pendant 50 ans

Walckiers Walter nous raconte le jour où lui et David De Wever ont retrouvé une Harley-Davidson qui avait été ensevelie pendant 50 ans

# Un joyau enseveli



Armé des outils nécessaires, David a tracé le contour du carré où il pensait que la Harley reposait et il a commencé à creuser. Environ une heure plus tard, nous avons déterré un morceau de métal qui ressemblait au support latéral d'une moto. C'était en fait le pied d'une table à repasser en fer.



Grand-papa Paul est venu s'informer de nos progrès. Son rire hystérique nous a indiqué que nous creusions au mauvais endroit ! Il nous a aidés à redessiner le carré et nous avons recommencé à creuser !



Ensuite, après deux heures d'efforts, nous avons aperçu un morceau de ce qui ressemblait à un pneu. Le reste de la roue et les rayons sont ensuite apparus progressivement.

LA NOUVELLE HARLEY de la série W a vu le jour aux ateliers Harley-Davidson® de Milwaukee entre 1937 et 1941. En 1942, l'une de ces motos a été mise en caisse et expédiée en Europe. A son arrivée en Belgique, la Harley a été "assemblée" et a parcouru les routes de Liedekerke, avec Grand-papa Paul en selle.

Le petit fils de Paul, David, se souvient de l'une des anecdotes de son grand-père à l'époque : "Il roulait dans les environs de Liedekerke. A cette époque, il n'y avait que quelques rues et il était le seul à avoir une Harley-Davidson. Un jour, il a pris un virage trop rapidement. Il a dû freiner très brusquement et la moto s'est arrêtée sur

le trottoir, juste devant un café. Il n'a alors pas eu d'autre choix que de descendre de moto et d'aller prendre un verre !"

Paul adorait sa Harley-Davidson. Pour lui, c'était une "véritable œuvre d'art !"

Pendant les années 1940, l'argent manquait pour élever trois enfants, alors Paul a décidé de mettre la moto de côté dans une cabane, derrière la maison. Elle y est restée pendant des années, et les enfants ont transformé la cabane en aire de jeu. En 1960, Rita, la fille de Paul (et la mère de David !) est tombée de la moto et s'est blessée. Paul, se sentant coupable, a décidé de s'en séparer. Il a creusé un grand trou dans son jardin et c'est là qu'a fini la

Harley-Davidson... du moins jusqu'au début de 2009, pendant une Journée portes ouvertes à Dilbeek...

De nombreux bikers prenaient une bière ensemble quand l'un d'entre eux a raconté l'histoire d'une Harley-Davidson qui avait été enterrée pendant 50 ans dans un jardin. L'histoire ne paraissait pas crédible, alors quelqu'un est venu demander si c'était une blague. Ce quelqu'un était Mario, propriétaire de Harley-Davidson Capital Brussels. Je lui ai dit que c'était vrai car j'en avais vu une photo environ 15 ans auparavant. Cette photo appartenait à David. David et Paul avaient creusé un trou juste suffisamment

## Enterrée pendant 50 ans



...après 50 ans et 10 heures de travail, la Harley se tenait une nouvelle fois bien droite au sol.

Trois autres heures de fouilles et nous avons exposé la plupart de la Harley-Davidson ensevelie. Nous avons soigneusement attaché une corde à la partie du cadre qui semblait la plus robuste.

Finalement, la Harley s'est redressée. Nous l'avons sortie de sa tombe à l'aide d'une poulie...

profond pour exposer ce joyau enseveli ; ils avaient pris la photo et recomblé le trou. L'existence de la Harley enterrée était prouvée, la question était de savoir "Pourquoi ne pas la déterrer ?"

Le premier obstacle a été de convaincre Grand-papa Paul de nous laisser la déterrer. Ce n'était pas facile, car la moto avait été ensevelie derrière la volière qu'il avait construite pour ses pigeons primés, sous la cage.

Après quelques mois d'effort et une bouteille de gin, nous l'avons finalement persuadé et nous avons commencé à creuser... ■



Merci David (Dikke), à l'extrême gauche, et Walckiers (Wally), à gauche, d'avoir déterré cette Harley et d'avoir partagé votre histoire. Et merci à Paul pour avoir déplacé ses pigeons pour qu'ils puissent le faire. Nous avons hâte de connaître la suite !

# Bella Italia & Bellissima Toscana

## TOUR DELLA TOSCANA

Panorami mozzafiato-splendidi itinerary-cibo squisito

24 Aprile - 1 Maggio 2010



### La Toscane

La campagne toscane s'étend comme un chef-d'œuvre artistique le long des chemins de campagne sinueux d'où l'on peut admirer la nature. Les cyprès séculaires qui, avec leur superbe envergure, témoignent d'un passé écoulé, démarquent les limites d'un espace qui est resté inchangé.

Les bourgades semblent des pierres précieuses serties sur les douces collines, entourées d'un territoire décidément intact, parfois âpre, parfois aussi forgé par l'œuvre séculaire de l'homme qui en a mis en valeur les formes et a rendu les terres fertiles ; c'est là qu'aujourd'hui on obtient certains des meilleurs vins rouges du monde.

On y retrouve des villes d'Art incomparables – en tout premier lieu Florence, puis Lucca, Sienne, Pise, toutes pleines de trésors et de civilisation.

La famille Tinalli et le personnel de Villa La Cappella vous gâtera pendant tout votre séjour.

La Villa historique comprend un hôtel de charme qui, avec son atmosphère familiale, en font un endroit très spécial.

Villa La Cappella s'élève sur la colline d'Aliano, non loin du patelin de Montespertoli, à l'intérieur d'un parc de cyprès séculaires qui rend le paysage particulièrement grandiose. Pendant la floraison au printemps les roses, qui abondent dans le jardin, lui donnent un panachage de couleurs et un regorgement de parfums. De la Villa on jouit d'un rare panorama qui représente la "Toscane classique".

La vue s'étend sur les collines environnantes, formant des "tableaux" riches en vignobles et en oliviers que seul la main experte d'un artiste peut avoir peints.

Par endroits on aperçoit tantôt une église, tantôt un château, ou bien un petit village, d'anciens témoignages d'un passé où, pendant des générations, les puissantes familles de Florence ont exercé leur pouvoir et étalé leur richesse, en bâtissant des châteaux qui en étaient le témoignage.

Tout près, San Geminiano est l'expression la plus évidente de cette culture.

Encouragés par la belle expérience faite lors du 1er Tour Harley en octobre 2009, nous avons préparé pour 2010 deux nouveaux événements, l'un au printemps et l'autre au début de l'automne.

Notre but, comme toujours, est de vous faire visiter cette superbe région en enfourchant vos Harley, à deux périodes magiques : en Avril, avec le réveil après l'hiver, avec l'explosion des couleurs et les plantes qui reprennent vie ; et en septembre, dont la douce tiédeur nous rafraîchit après la période torride de l'été.

Le nombre maximum de participants au tour est de 12 motos Harley. Comme toujours, nos tours vous présentent un amalgame des choses les plus intéressantes que notre terre nous offre, où l'Art joue un rôle très important.

Avec le tour d'avril notre attention portera sur deux célèbres peintres qui ont vu le jour dans cette Toscane si féconde, Giotto di Bondone et Piero Della Francesca.

On s'enfoncera dans leur terre en admirant les paysages qui les ont inspirés ; on pourra voir certaines de leurs œuvres et on goûtera des plats traditionnels. Michel-Ange et ses œuvres, par contre, seront le thème principal de notre visite à Florence.

Patrizio, avec les tours journaliers, vous guidera le long des très belles routes panoramiques, et pendant les arrêts, il vous fera connaître le mieux de la tradition toscane : les déjeuners, quoique légers, seront sans aucun doute d'excellente qualité.

Pour les tours on aura à disposition une voiture avec chariot, pour le transport des motos en cas de besoin.

Au retour et après une bonne douche, vous allez pouvoir vous rafraîchir avec l'apéritif buffet que nous vous avons préparé, et bavarder au sujet de la journée que vous venez de passer.

Les soirées dans notre restaurant sont toujours exceptionnelles. Sara vous gâtera chaque soir avec sa cuisine, l'excellent vin, et la bonne compagnie fera le reste.

Le coût du séjour pour sept nuits, avec pension complète, est de 119.00 euros par personne pour une chambre 'Classic', et de 129.00 euros pour une suite (les boissons du soir ne sont pas incluses dans le prix).

Nous voudrions informer tous les motocyclistes Harley, désirant visiter la Toscane mais qui ne peuvent pas participer à nos tours, qu'ils sont toujours les bienvenus, et que nous leur réservons notre meilleure assistance pour rendre leurs vacances en moto vraiment exceptionnelles.

Cordialement, la Famille Tinalli

## Hotel Villa La Cappella

Via Lucardese 175, 50025 Montespertoli, Florence

• TEL. 0039 0571 657595 • FAX 0039 0571 658577 • INFO@VILLALACAPPELLA.NET

# L'été 2009



## L'Italien Antonio Bonita et son épouse ont enfourché leur Springer pour leur première longue virée en Europe centrale

**B**iker FA pendant de nombreuses années, propriétaire d'une magnifique Softail Springer Classic, une femme qui adore voyager à moto (une espèce rare mais très recherchée !) et des enfants qui sont désormais, selon eux, pratiquement indépendants... Autant d'ingrédients qui m'ont permis d'organiser la première grande virée de ma vie.

Après un voyage en Sicile il y a belle lurette et quelques sorties en Italie et dans le Sud de la France, le week-end ou les jours fériés, j'étais prêt à faire un grand circuit.

C'était l'été de 2009, et à l'étape des préparatifs, nous avons naturellement choisi d'éviter les autoroutes, d'inclure

des escales régulières, de bons repas (boissons comprises !) et, pas des moindres, de magnifiques attractions touristiques. Nous avons établi l'itinéraire suivant : le Tyrol (tout particulièrement le Grossglockner), Prague via Passau et la Bohême du Sud, Vienne, Budapest et enfin l'Istrie, avant de rentrer chez nous. Un total de 3 800 km à travers sept pays.

Nous sommes partis à la mi-juillet, en priant tous les saints des bikers de nous protéger de la pluie et de la neige prévues pour les Alpes. Nous nous en sommes entièrement remis aux prévisions que nous avons trouvées sur Internet (je recommande vivement [accuweather.com](http://accuweather.com), un site précis et actualisé toutes les heures) et selon lesquelles la tempête passerait au-dessus des Dolomites à midi. Nous sommes donc

partis deux heures plus tard que prévu et nous sommes parvenus à éviter la tempête.

Nous avons adoré rouler sur notre Springer entre Belluno et Cadore (sur la SS51), puis jusqu'à Dobbiaco et enfin Lienz.

Là, nous nous sommes arrêtés pour notre première escale dans une auberge agréable mais pas très chère, où l'on pouvait prendre le déjeuner et le dîner pour 33,50 €. En dépit de mes doutes quand nous avons réservé, le service était également très bon. Le responsable, qui devait se faire comprendre par gestes parce que je parlais anglais et lui allemand, m'a également laissé garer la moto en toute sécurité dans l'abri à tracteur.

Le deuxième jour, comme prévu, nous sommes partis pour le Grossglockner, en suivant une route circulaire dans le sens »



contraire des aiguilles d'une montre. Nous avons emprunté la SS106 et la SS105 jusqu'à la très belle station de ski de Mallnitz. Les routes autrichiennes sont toutes excellentes, tant pour le paysage que le revêtement de chaussée et les fantastiques virages. A Mallnitz, nous sommes montés à bord du train-navette jusqu'à Bockstein, ce qui nous a pris un peu moins d'un quart d'heure, et nous avons ensuite rejoint Bruck an der Grossglocknerstrasse, l'entrée la plus au nord de la route qui mène à Grossglockner.

La route est superbe et spectaculaire, mais je n'ai pas pu en profiter au maximum à cause de la baisse de température à partir de 1 800 m d'altitude. En raison de la chaleur estivale à Lucca, j'étais parti dans des vêtements relativement légers et je n'avais que mes gants de cuir d'été. A 1 800 m d'altitude, il faisait 6°C et il y avait 20 cm de neige fraîche de chaque côté de la route. Peu après, mes mains ont commencé à s'engourdir. A 2 500 m, nous sommes arrivés à un abri. C'est quand nous nous sommes arrêtés que j'ai vraiment apprécié la douce chaleur des pistons de la Twin, qui m'a aidé à récupérer l'usage de mes doigts !

Après un arrêt et un chocolat chaud avec de la grappa et un strudel, nous avons commencé notre descente du flanc méridional, jusqu'à l'aire de stationnement qui se trouve sur le glacier lui-même. Ici, nous avons vu la faune locale, y compris quelques excentriques qui faisaient une course à pied vers le sommet de la montagne (les pauvres !) et des marmottes si habituées aux hommes qu'elles venaient manger dans nos mains.

Le lendemain, nous sommes partis pour Passau, en évitant toujours les autoroutes.

Si vous devez aller vers le nord, je vous conseille de ne pas prendre le long tunnel asphyxiant de la SS108, même si la route juste avant et juste après est pittoresque. Je vous conseille plutôt de prendre le train-navette dont j'ai parlé plus haut.

L'itinéraire que nous avons suivi est plus ou moins le suivant : la SS351 puis la 166, la 145 et la 143 ; je me répète mais ces routes sont excellentes et très agréables à parcourir en moto. Pour cette partie du trajet, je recommande un arrêt à la Gasthaus que vous trouverez immédiatement sur votre gauche après avoir traversé le pont qui mène à

## “Le Grossglockner est une route magnifique et spectaculaire”

l'Autriche (truite, très belle vue du lac).

Le centre de Passau est historique et pittoresque ; c'est un endroit spécial en raison de son emplacement géographique, au confluent de trois cours d'eau : le Danube, l'Inn et le plus petit Ilz.

Nous sommes partis pour Prague le lendemain, après avoir prévu de nous arrêter ne serait-ce qu'à Cesky Kutilov, qui est vraiment très pittoresque. Avec le recul, nous aurions mieux fait d'y passer au moins une journée, si pas deux, pour explorer toute la partie sud de la Bohême, mais ce sera pour une prochaine fois.

Revenons à notre itinéraire. Nous sommes arrivés à Prague où nous avons l'intention de rester trois nuits. Je ne vais pas décrire la ville en détail, mais je peux confirmer qu'elle est magnifique. Allez-y parce qu'elle en vaut la peine.

Je vais juste vous donner quelques suggestions sur la nourriture et les

boissons, dont je suis tout particulièrement friand. Je vous conseille d'aller déjeuner dans un pub dissimulé dans un bâtiment de la place Loretanske, à 300 m de la grande porte du château. Du moins si vous avez suffisamment l'esprit d'aventure pour supporter un serveur grincheux et un menu qui contient exclusivement des plats au fromage (bon) et aux poivrons, servis sur une table de bois simple, avec une excellente bière, le tout pour pratiquement rien (10 à 12 euros pour deux, y compris un demi-litre de bière). Ça, c'est réservé aux durs ! Le bâtiment est facile à trouver, c'est celui où

l'on peut apercevoir un espace entre les arcades. Vive la bière (comme on le dit à Lucca) et les fromages du propriétaire, et un grand merci à mon épouse qui a découvert ce bouge.

Il y a un autre bon restaurant qui se trouve à nouveau dans la

vieille ville, dans une rue étroite à côté de l'ambassade américaine. Il s'appelle Restaurace Barácnická Rychta. En dépit d'une allure un peu minable, vous pouvez y déguster un repas savoureux de plats tchèques. Vous le trouverez sur Google Earth (sans réservation vous aurez peut-être des problèmes à obtenir une table).

Malheureusement, nous ne l'avons trouvé que par hasard le dernier soir, alors que nous avions presque abandonné tout espoir.

Nous sommes partis de Prague en évitant l'énorme tempête qui s'était abattue la veille entre Prague et Vienne et qui avait déraciné des arbres et causé toutes sortes de ravages. Nous avons mis le cap sur Vienne et avons emprunté la SS603, à travers la Bohême, et continué sur la SS112/602/406 jusqu'à Telc, où nous nous sommes arrêtés pour admirer la place. De là, nous avons continué vers Mikulov via Znojmo, en nous arrêtant





dans une auberge que nous avons trouvée en bordure de route.

Cet épisode vaut une mention particulière. Je parlais anglais, le propriétaire parlait uniquement tchèque et le menu était en tchèque (rebelotte !), alors j'avais des difficultés à commander et j'étais sur le point de choisir au hasard quand le propriétaire a eu une idée de génie : il a organisé une visite de la cuisine, a soulevé les couvercles de diverses casseroles et plats et nous a ainsi montré le menu entier de l'auberge.

Je ne vais pas dire grand-chose de Vienne, sauf que nous y sommes restés quatre nuits. Je peux toutefois recommander un séjour à l'hôtel Schild, dans le quartier Heurigen. Nous avons bien mangé dans tous les endroits que nous avons essayés de l'autre côté de la rue et les transports en commun sont excellents. Je peux vous recommander les toilettes publiques du métro, sous l'Opéra, où j'ai pu me soulager au son de diverses marches de Radetzky et du Bleu Danube à fond la caisse. Une expérience un peu étrange... Vous trouverez toutes les autres informations dans un guide touristique.

La route entre Vienne et Budapest via Bratislava mérite le prix de "plus affreux tronçon de route" (à l'exception des autoroutes italiennes). A refaire, je resterais sur l'autoroute, et ce n'est pas peu dire !

Pendant cette partie du trajet, nous sommes descendus dans une auberge en bordure de route. Là, nous avons surmonté comme par magie l'obstacle que présentait le menu dès que nous avons entendu le mot "goulash". Et il était bon.

Je ne vais pas trop m'attarder sur Budapest non plus. A noter simplement que nous avons eu de gros problèmes à

trouver l'hôtel dans le centre ville, car notre GPS ne savait plus où il était, en raison de changements qui avaient été apportés au sens giratoire. Ceux qui ont l'habitude d'être assis sur une Twin savent à quel point il peut faire chaud quand on porte des pantalons de cuir, au mois de juillet, et que l'on passe 20 minutes à faire du 20 km/h, par à-coups. J'ai fini par implorer tous les saints. Je vous conseille également d'aller aux bains de Szechenyi, avec sa piscine en plein air et ses fontaines, ainsi que des bains couverts paradisiaques.

Si vous voulez des suggestions de

## "De l'autre côté des Alpes, ils font signe à tout le monde !"

restaurants pour déjeuner à bon prix, je recommande les stands du marché couvert de Fovam Ter, sur les rives du Danube. Un autre endroit réservé aux plus durs ! A Mikszath Kalman Ter il y a deux ou trois endroits en plein air où vous pouvez manger le soir. Ils sont à l'écart de la plupart des touristes, alors ils ne sont pas chers et dans l'un d'eux, un musicien joue sur demande.

Des trois villes, Budapest semble un peu moins soignée, même si les travaux de restauration des anciens immeubles et du centre de la ville historique progressent bien. Deux nuits plutôt que les trois que nous y avons passées auraient suffi, et nous aurions alors pu passer une nuit au Lac Balaton.

De Budapest nous sommes partis pour Pola, en longeant le superbe lac Balaton, qui fait 70 km de long. Il n'a cependant pas le charme unique des petits lacs de

montagne autrichiens. Cette partie du voyage était assez longue et il aurait mieux valu la raccourcir en passant la nuit dans l'un des jolis endroits sur la rive sud du lac. Heviz par exemple.

Avant de quitter la Hongrie, je suis parvenu à atteindre un autre but : je me suis fait prendre en photo avec une légendaire Trabant, double bonus, par le plus grand des hasards je suis aussi tombé sur un break, juste après. Jubilation totale !

A Pola nous nous sommes prélassés au bord de la mer adriatique pendant quelques jours et nous avons emprunté une route légèrement plus longue (l'accélérateur n'est jamais satisfait) pour rentrer dans les terres et traverser la Slovénie, que nous avons quittée à Gorizia avant de rentrer chez nous.

En résumé, nous avons parcouru des étapes de 400 à 500 km, qui avaient de quoi

retenir notre intérêt toute la journée, au son ronronnant de la Twin. La Bohème est magnifique et nous devons y retourner. Et l'Autriche est fantastique aussi avec ses routes étonnantes. Partout les prix sont raisonnables et ils sont même parfois incroyablement bas. Et les gens sont toujours sympas.

Au fait, de l'autre côté des Alpes, ils font signe à tout le monde, absolument tout le monde, même les gens en mobylette qui portent un sac de provisions au bras !

Je vous souhaite des kilomètres et des kilomètres de bonnes routes à parcourir avec votre bien-aimée (celle qui a deux roues). ■

**Consultez la virée entière sur le Planificateur de virée de [www.hogeuropегallery.com](http://www.hogeuropегallery.com) – "Europe centrale par Antonio Bonita"**

Becky Tillman,  
directrice régionale de  
Rider's Edge®, Harley-  
Davidson Rider Services  
offre quelques conseils

# A la dure

## Rouler sur des routes imparfaites et des chaussées irrégulières



Nombre des techniques nécessaires pour conduire sur ce type de route sont communes à celles qui sont exigées quand on roule dans des conditions difficiles : relâcher la manette des gaz et ralentir ; éviter les mouvements brusques (freins, accélération ou direction) ; et garder les yeux sur la route, loin devant soi et non pas juste devant la roue avant. Maintenez une prise modérée sur le guidon et n'ayez pas de réactions excessives (avec des corrections soudaines) si la moto bouge ou vacille un peu. Suivez le mouvement.

Faites tout particulièrement attention dans les virages. Assurez-vous de garder une vitesse minimum et tournez comme vous le feriez normalement. Maintenez une prise régulière sur la manette des gaz, pendant toute la durée du virage, et accélérez doucement à la sortie du virage.

Bien sûr, il n'y a pas que sur les routes de terre battue ou de gravier que l'on trouve de la terre et des graviers. Faites aussi attention aux débris sur les routes bitumées, surtout dans les virages où d'autres véhicules risquent d'avoir éjecté des graviers ou de la terre du bas-côté.

**UN MONDE OÙ** il ne pleut et où il ne neige jamais, où les voies ferrées ne traversent jamais votre route, où les surfaces métalliques des ponts ont rejoint les embrayages suicide et où l'huile ne fuit jamais des voitures et des camions. Trop beau pour être vrai non ? Vous avez raison. Dans le monde réel, les routes ne sont pas parfaites. Nous sommes à tout moment confrontés à des dangers, prévisibles ou non. Bikers soucieux de la sécurité, poursuivez votre lecture et apprenez à anticiper et à vous préparer pour l'imprévisible.

### Anticipez les dangers

Nous allons commencer par un récapitulatif rapide de la méthode SEE de la Motorcycle Safety Foundation, qui permet d'anticiper les situations éventuellement dangereuses.

**Scruter :** Balayez du regard la zone qui

se trouve droit devant vous pour détecter les dangers potentiels.

**Evaluer :** Déterminez si ce que vous voyez présente un risque éventuel.

**Exécuter :** Prenez une décision sur les mesures nécessaires (le cas échéant) et prenez-les. Soyez sûr de vous, n'hésitez pas.

Ce qu'il faut savoir, c'est que si vous n'identifiez pas les changements potentiellement dangereux du revêtement de la chaussée avant de les atteindre, il se peut qu'il soit trop tard pour réagir en conséquence. Voici comment gérer certaines situations particulières...

### Routes de terre battue ou de gravier

Les bikers qui ont l'expérience des motos tout terrain n'ont généralement pas de problèmes sur les routes de gravier ou de terre battue, à moins d'être si sûrs d'eux qu'ils n'en oublient les principes de base.

### Pluie et chaussée mouillée

Souvenez-vous que les routes mouillées sont particulièrement glissantes pendant les toutes premières minutes qui suivent une averse, surtout s'il n'a pas plu depuis un moment. En effet, l'huile et les autres débris qui se sont incrustés à la surface de la route peuvent se détacher ou, dans le cas de l'huile, flotter à la surface. Alors faites tout particulièrement attention au début des averses. Réduisez votre vitesse et évitez de freiner, d'accélérer ou de manœuvrer soudainement. Une astuce consiste à suivre les traces de pneus des véhicules qui vous précèdent, car le niveau d'eau est plus bas et vos pneus seront moins susceptibles d'aquaplaner.

Quand vous ne pouvez pas éviter les flaques d'eau, relâchez la manette des gaz pour aller moins vite, serrez l'embrayage et roulez doucement à travers la flaque, ou appliquez une accélération douce et

régulière pendant toute la traversée. Evitez de changer de direction.

Si possible, attendez que l'averse se termine avant de prendre la route et faites tout particulièrement attention aux carrefours, où les fuites d'huile risquent d'être plus abondantes. Soyez tout particulièrement prudent lorsque vous posez le pied à terre, car votre équilibre pourra également être affecté.

Il est aussi très important de prendre garde aux surfaces lisses, comme les indications peintes sur la route, les voies ferrées, les plaques métalliques etc. Même les lignes blanches peuvent être plus glissantes quand elles sont mouillées, alors soyez prudent lorsque vous changez de voie ou que vous prenez des virages.

### Neige et verglas

Il vaut mieux éviter la neige et le verglas en ne roulant pas du tout dans de telles conditions. N'oubliez pas que la surface de la route peut être plus froide que la température ambiante, surtout à l'ombre. Si la température ambiante était inférieure à zéro pendant la nuit, le matin peut être particulièrement dangereux. Si vous ne pouvez pas éviter les endroits verglacés, abordez-les comme s'il s'agissait d'une flaque d'eau : relâchez la manette des gaz pour aller moins vite, serrez l'embrayage et roulez tout droit en gardant les yeux bien devant vous.

### Dos d'âne et fissures

Les plupart des dos d'âne et des fissures que l'on trouve sur la route sont suffisamment petits pour ne pas être conséquents. Parfois, ils peuvent toutefois présenter un "obstacle". Dans ces cas, vous devez les aborder comme s'il s'agissait d'un passage à niveau, comme décrit plus tard.

Les fissures peuvent également causer un problème quand elles sont réparées avec du goudron, qui peut devenir assez glissant quand il est mouillé ou chaud. Quand il est mouillé, soyez prudent et traitez-le comme s'il s'agissait de graviers ou de boue. Quand il est chaud, vous devez tout particulièrement éviter les réactions excessives si vous glissez un peu dans le virage.

### Rainures de pluie

Il s'agit de fines rainures qui sont parfois taillées dans le revêtement de la chaussée pour faciliter l'évacuation de l'eau et assurer une meilleure traction. Même si elles sont utiles aux voitures et autres véhicules à quatre roues, elles ne sont pas

nécessairement idéales pour les motos. Les pneus de voitures et de camions ont un dessous plat alors que ceux des motos sont arrondis. Ceci signifie que ces rainures ont tendance à attraper vos pneus quand vous roulez.

Cela peut être un peu déconcertant mais ce n'est pas vraiment dangereux. Ce dont il faut se souvenir, c'est simplement d'éviter les mouvements brusques et de desserrer légèrement la prise. C'est-à-dire que si vous sentez que la roue avant bouge un tout petit peu, suivez le mouvement. Ne réagissez pas excessivement en serrant votre prise et en essayant de contrer le mouvement de la roue. Laissez vos mains et vos bras absorber les vibrations, continuez de regarder bien devant vous et tout ira bien.

### Voies ferrées

Quand elles sont sèches, les voies ferrées ne causent généralement pas de problèmes, à moins que la voie ferrée ne soit en mauvais état, dans quel cas les bosses pourront constituer des obstacles. Si c'est le cas, traitez-les comme s'il s'agissait de n'importe quel obstacle. Ralentissez et placez-vous de manière à aborder la voie ferrée à un angle le plus proche possible de 90°. Ensuite, avec le postérieur légèrement décollé de la selle et les genoux un peu fléchis, serrez bien les poignées et accélérez légèrement juste avant que la roue avant n'entre en contact avec la voie ferrée. Relâchez la manette des gaz pendant la traversée, tout en regardant droit devant vous.

Lorsque la voie ferrée est mouillée, "l'angle d'attaque" est tout particulièrement important. Traversez-la à un angle aussi proche que possible de la perpendiculaire, en faisant attention de ne pas freiner, accélérer ou changer de direction. Dans les rares cas où les rails sont parallèles à la route (plus courant dans les zones urbaines), ajustez votre position sur la voie pour éviter que vos pneus ne soient "attrapés" par les rails. Changez de voie si nécessaire. Si vous devez tourner en traversant les rails, écartez-vous suffisamment pour pouvoir le faire à un angle d'au moins 45° et prenez le tournant de manière claire et nette.

### Routes couronnées

Le danger d'un revêtement de chaussée couronné (plus haut au centre de la voie que sur les côtés) est qu'il peut accélérer votre angle d'inclinaison réel dans les virages. Pensez-y quand vous tournez,

en ralentissant ou en changeant de ligne, selon les besoins, pour veiller à maintenir la traction. Par ailleurs, quand il fait humide, l'eau peut s'accumuler dans les zones basses, augmentant ainsi la possibilité d'aquaplanage. Faites-y attention et ajustez votre voie selon les besoins pour éviter les flaques d'eau.

### Grilles de ponts

Les grilles de pont en acier ne procurent pas le même degré de traction que le béton et l'asphalte, surtout quand il fait humide. Abordez-les avec prudence, en réduisant légèrement votre vitesse, en évitant les changements soudains de vitesse ou de direction. Comme c'est le cas des rainures de pluie, les grilles peuvent parfois "attraper" votre roue avant et ainsi créer une légère sensation de tremblement. Dans ce cas, évitez les réactions brusques. Desserrez votre prise sur les poignées, et laissez vos mains et vos bras absorber les vibrations.

### Boue et déversements

Un camion-citerne renversé n'est pas le seul moyen de créer un danger. Un sac de terre qui tombe d'une voiture ou d'un camion peut en faire tout autant pour un motard. Vous devez traiter ce genre de déversement comme s'il s'agissait de boue sur la route.

Essayez de l'éviter si vous le pouvez. Si vous devez absolument rouler dedans, relâchez la manette des gaz, évitez de freiner, serrez l'embrayage et traversez le danger. Maintenez les yeux droit devant vous et évitez de faire des mouvements brusques, en laissant vos mains et vos bras absorber les chocs.

S'il s'agit d'un grand déversement ou d'une grande quantité de boue, et qu'en ralentissant vous finiriez par vous arrêter, traitez le déversement comme s'il s'agissait d'une route de terre battue ou de gravier.

### Ce qui compte

En résumé, la gestion des routes difficiles et des chaussées irrégulières repose sur quelques principes de base : regardez ce qui arrive devant vous, évitez de faire des manœuvres brusques (freins, accélérateur ou direction), ne réagissez pas excessivement en cas de problème et regardez droit devant vous.

Gardez ces choses en tête et même si vous ne trouverez jamais la "route idéale", les mauvaises routes seront un peu plus agréables. ■

DAVE IN STUDIO 009 →

Dave Grohl



# ROCK 'N' ROUTE

**DAVE GROHL**

SUR LES HARLEY ET SA PASSION DE LA ROUTE

PHOTOS ET TEXTE DE **DANNY CLINCH**

COURT MÉTRAGE **EVERYTHING SONIC**





**“Il y avait une moto au milieu de la pièce et ... 50 ou 100 micros ... c’est là qu’ils fignoient le son des motos”**

**J’AI COMMENCÉ À** rouler il y a environ 20 ans, quand le groupe de rock punk dont je faisais partie (avant Nirvana) est arrivé à Los Angeles. Le chanteur et le guitariste étaient des frères. Leur sœur travaillait au Hollywood Tropicana, où elle faisait de la lutte féminine dans la boue. Elle partageait une maison à Laurel Canyon avec d’autres lutteuses et... comme nous n’avions pas un sou quand nous sommes arrivés ici, nous dormions chez elles, par terre. L’une de ces “danseuses” avait une Honda Rebel, si mes souvenirs sont bons. Elle la laissait rouiller et perdre son huile dans le garage. Alors, le soir, je l’enfourchais et je partais à l’aventure dans les collines, en admirant ces énormes baraques et en me demandant quelle célébrité y habitait. Je roulais toute la nuit et à mon retour, j’avais les yeux bouffis et j’étais recouvert d’insectes que j’avais récoltés sur la route, tout en rêvant de faire partie d’un groupe à succès... d’avoir une moto... et de rouler dans les collines de Los Angeles. C’est une sensation que je n’ai jamais oubliée.

L’un des aspects les plus cool des Harley-Davidson® est l’attention au détail qui leur est portée par le personnel Harley®. J’étais étonné quand nous sommes allés visiter le siège social et l’usine. La pièce où ils testent le son... c’est une pièce énorme, de la taille d’un entrepôt, avec un traitement insonorisant. Nous y sommes entrés et il y avait une moto au milieu de la pièce et peut-être 50 ou 100 micros autour, tous dirigés vers la moto. C’est là qu’ils fignoient le son des motos, vous savez ? Parce que chacune d’entre elles doit avoir “ce” son particulier. Pour un type qui a son propre studio et qui fait vraiment attention à tout ce qui est acoustique, c’était vraiment cool. Je ne sais pas combien de personnes ont eu la chance de voir ça, mais j’en ai eu le souffle coupé. ■

# L'esprit Harley

ROAD TRIP



## Jose Antonio, directeur du Tenerife Chapter, nous raconte son expédition au cœur de la vieille Europe à destination de Jurmala, en Lettonie, lors de laquelle trois chapters se sont réunis dans le véritable esprit Harley

**E**n juin 2009, le Tenerife Chapter s'est lancé dans une grande aventure qui a confirmé l'importance de l'esprit Harley chez les hommes et les femmes qui aiment rouler librement, dans le vent, tout en tissant des liens d'amitiés avec d'autres. Un superbe mode de vie.

Après de nombreux préparatifs, quatre membres du Tenerife Chapter ont pris l'avion à destination de Barcelone. Leurs motos avaient été expédiées deux jours auparavant et les attendaient anxieusement au port. Le groupe est parti de la ville haute en couleurs de Barcelone et s'est dirigé vers le nord, franchissant les Pyrénées pour atteindre la France.

Nous avons traversé des champs jaunes entourés de petits bosquets disséminés ici et là et nous sommes finalement arrivés à notre première destination, la vieille ville d'Annecy. Nous y sommes arrivés par Perpignan, l'ancienne ville universitaire de Montpellier, la ville romaine de Nîmes et

la région alpine entre Valence et la Savoie. Après Grenoble et Chambéry, nous avons visité Annecy, la merveilleuse "petite Venise française". La ville est entourée d'un superbe lac et de majestueux pics alpins et, alors que nous nous promenions dans les vieilles rues, nous avons pu admirer un superbe coucher de soleil.

Nous sommes ensuite allés d'Annecy en Suisse, en gravissant d'imposantes montagnes par le col de Furka, tels des aigles qui survolaient fièrement les sommets de ces montagnes colossales. L'après-midi, nous sommes arrivés à Chur, la plus ancienne ville de Suisse, près de la frontière autrichienne, où nous avons rencontré nos amis du Sunhill Chapter Switzerland.

Nous avons quitté les montagnes suisses sous une pluie battante, puis nous avons traversé le Liechtenstein et Vaduz avant d'entrer dans le Tyrol autrichien, avec ses petits villages et ses montagnes noires recouvertes de forêts. Nous avons fait une pause café très

agréable dans la superbe ville d'Innsbruck, en route pour l'Italie. Nous avons mis le cap vers le sud et traversé les imposants pics des Dolomites, qui étaient enveloppés de brume.

Nous avons ensuite quitté les montagnes pour arriver dans les champs ensoleillés d'Udine, dans la région de Frioul, en Italie du nord. Un ancien membre du Tenerife Chapter, Giorgio, a organisé pour nous une visite de la superbe vieille ville d'Udine, avec son Palazzo Comunale. A quelques kilomètres de là, nous avons également eu la possibilité de visiter l'ancienne ville de Cividale fondée par le grand Jules César, qui devint ensuite la capitale du royaume lombard détruit par Charlemagne, le roi des Francs.

Nous avons poursuivi notre voyage en laissant derrière nous les vignobles et camps de travail d'Udine pour rejoindre Salzbourg, en Autriche, la ville natale du grand Wolfgang Amadeus Mozart. Après avoir garé nos Harley sur la Mozartsplatz,



nous nous sommes promenés dans les jolies rues et avons rencontré nos amis du Big Mountain Chapter. Nous avons dîné ensemble et découvert certains coins de la ville à moto, en profitant au maximum des liens uniques et précieux de la grande famille Harley.

Le lendemain, nous avons traversé l'une des plus belles régions d'Europe, Salzkammergut. Ce fut une expérience mémorable, nous avons roulé sur des routes vides, autour de lacs magnifiques et à travers des forêts épaisses.

Sous une pluie encore battante, nous nous sommes dirigés vers la frontière tchèque, où nous avons été rejoints par 20 motos du Troja Chapter. Nous avons roulé ensemble, le long de jolies routes de campagne. Après un délicieux repas à Visy Brod, nous sommes arrivés dans la vieille ville de Kronberg, dominée par le château médiéval des Rosenberg, une famille tchèque noble. Nous avons poursuivi notre voyage. Nos amis tchèques nous ont fait visiter la ville historique de Cesky Krumlov, capitale de la région de la Rose à cinq pétales où nous avons eu la chance de participer au festival médiéval annuel. Nous avons emprunté de petites routes de campagne tchèques et sommes passés devant les quatre énormes tours de la centrale nucléaire de Temelin avant d'arriver à Prague, au cœur même de l'Europe centrale. Ce soir-là, nous avons été

invités par nos amis tchèques à les rejoindre pour le dîner dans un restaurant de renom dédié à un célèbre personnage de la littérature tchèque, le soldat Stenj. Nous avons vraiment l'impression de faire partie d'une vaste famille, en passant du temps ensemble et en créant des liens d'amitié solides.

Le lendemain, nous avons visité Prague à moto et avons découvert ses différentes attractions comme le pont Charles, l'église baroque St Nicolas, l'énorme château de Prague et la place de la vieille ville, dominée par l'impressionnante façade de l'église Notre Dame de Týn.

Le jour suivant, les quatre membres du Tenerife Chapter et sept membres du Troja Chapter se sont mis en route pour le 18ème rallye européen du H.O.G. à Jurmala (Lettonie) dans un esprit de camaraderie unique. Nous n'avons pas tardé à quitter la république tchèque pour rejoindre la Pologne.

Nous avons traversé les immenses prairies vertes de la Pologne du sud, avec ses vastes forêts de grands arbres minces, avant d'arriver à Cracovie, le centre culturel de la Pologne. La vieille ville abrite de nombreuses merveilles, l'énorme place du marché (la plus grande d'Europe), les grandes tours de l'église Ste Marie et les fortifications colossales du Wawel.

De Cracovie, nous sommes partis vers le nord, traversant le pays tout entier jusqu'à ce que nous atteignons la ville côtière animée et historique de Dantzig, sur la côte, le plus grand port polonais de la côte baltique.

Philip, un ami du Gdansk Chapter Poland, était le guide idéal pour nous montrer le superbe centre historique de la ville. Nous avons visité la presqu'île de Westernplatte, l'Arsenal, la tour de la prison, les portes dorées et vertes et la célèbre rue Uliga.

Ce soir là nous avons rejoint le Gdansk Chapter Poland pour le dîner. Lors de cette soirée humide dans la perle baltique, trois chapters européens du H.O.G. de différentes cultures se sont réunis pour partager de superbes expériences dans l'esprit Harley.

De Dantzig les trois chapters ont traversé la région de la Mazurie, en Pologne du nord, jusqu'à Sejny, un petit village à la frontière lituanienne. De là, nous sommes allés directement à Jurmala, la plage de sable blanc boisée près de Riga, en Lettonie.

Nous avons passé un moment sensationnel au 18ème rallye européen du H.O.G. Nous avons retrouvé des amis d'autres chapters européens et avons même fait trempette dans les eaux froides de la mer baltique. La zone très animée du festival Harley était un véritable point de rencontre pour les bikers qui, comme nous, avaient parcouru des milliers de kilomètres sur leur Harley, avec tout l'enthousiasme que suscite l'esprit Harley.

Dimanche matin, nous avons commencé notre trajet du retour. Nous nous sommes d'abord dirigés vers Dantzig, puis nous avons poursuivi notre voyage avec nos amis du Troja Chapter jusqu'à Berlin où nous avons dit au revoir à nos chers amis tchèques avant de traverser l'Allemagne, la Hollande, la Belgique, le Luxembourg et la France pour retourner à Barcelone où nous attendait notre vol de retour à Tenerife. Nous avons parcouru 9000 kilomètres inoubliables au cœur de la vieille Europe, nous nous sommes fait de nouveaux amis et nous avons ressenti le véritable esprit Harley. Une sensation qui restera avec nous encore longtemps. ■



# Brutal bagger

Texte et photos : Horst Rösler

**Le cascadeur Rainer Schwarz pousse Harley-Davidson® bien au-delà de ses limites en utilisant l'Electra Glide lors de son spectacle de cascade**

**N'AYEZ AUCUNE PITIÉ.** Les pots d'échappement ouverts de cet énorme Big Twin rugissent, la moto s'élance sur la piste, la roue avant monte très haut et la fourche oscille de part et d'autre. Les spectateurs retiennent tous leur souffle. Pas de possibilité d'erreur ici. Pouvez-vous en croire vos yeux ? Vos oreilles ? Un grincement et des étincelles signalent l'angle d'élévation maximum. Maintenant, la carrosserie et les caisses disparaissent au loin sur le bitume, le garde-boue métallisé crache du feu et quelques centimètres de plastique disparaissent après chaque spectacle. Ce monstre hurlant se propulse, la roue avant pratiquement à la verticale, alors que le pilote salue la foule d'une main : c'est Rainer Schwarz en pleine action sur sa mega-tourer Harley-Davidson, une Electra Glide Ultra Classic.

Tous les spectacles de cascade ne se ressemblent pas. Les V-Twins de Milwaukee et les motos de sport créées par Erik Buell ont tout particulièrement inspiré des cascadeurs du monde entier à mettre au point des spectacles que l'on croyait jusqu'alors impossibles.

Depuis plus de 10 ans maintenant, Rainer Schwarz est le cascadeur officiel de Harley-Davidson Allemagne, partageant ce rôle lors des meetings européens de Harley-Davidson avec le Britannique Craig Jones et l'as hongrois de la cascade

Erdös Csabas. Tous les trois utilisent des Buell pour leurs cascades préférées mais c'est Rainer Schwarz qui a su transformer ce phénoménal tourer Harley-Davidson de 400 kg en engin de cascade.

Pour moi, tout a commencé en octobre 2005 lorsque Rainer Schwarz nous a appelés avec des idées de photos. Il voulait "tester" de nouvelles motos potentielles et quelques cascades pour la saison de 2006 et il souhaitait que la séance soit filmée par le spécialiste des documentaires de Studio-1, Gerd Scheidel. Outre la Street Rod (de courte durée), Rainer a essayé une Road King adaptée avec des pièces de Screamin' Eagle par le spécialiste allemand du tuning, Harley-Davidson Ludwigshafen. Une Road-King sur la roue arrière ? C'est déjà difficile à imaginer, surtout compte tenu que la moto avait une transmission et courroie standard, et pourtant Rainer l'a défoncée comme un dératé sur une route de campagne déserte !

On demande toujours à Rainer de tenter l'impossible, et rien ne semble plus éloigné de la réalité que les cascades sur la grosse moto étendard de Harley, l'Electra Glide. Le cascadeur français François Schetelat utilisait une Evolution Electra Glide dans son programme des années 1990, avec des poids dans le topcase et un passager pour faciliter le décollage de la roue avant. De temps en temps, la Twin Cam de Craig Jones se cabrait sur le bitume. Mais c'est Rainer qui utilise l'Electra-Glide comme moto permanente lors de son programme : "Nous voulions une moto vraiment attrayante pour la saison de 2006, alors il fallait absolument que ce soit une Electra Glide," dit-il.

Multiple champion européen "Top-Gas Super Twin", Bernd Kramer est l'un des héros méconnus du tuning dans le monde allemand des V-Twins. Et c'est lui qui a veillé à ce que le moteur puisse soulever plus de 400 kg dans les airs, avec une facilité indescriptible. "Nous ne voulions

pas utiliser un poids équilibré ou d'autres trucs pour cabrer la moto, car nous voulions qu'elle reste aussi légère que possible pour les autres cascades" explique Rainer. Bernd a fait tout particulièrement attention à la courbe du couple, car Rainer n'avait souvent qu'une place limitée pour effectuer le wheeling, surtout sur les chaussées humides où l'on peut facilement glisser.

Le plus grand spécialiste autrichien de l'aéroggraphie, Marcus Pfeil, s'est chargé de la peinture avec un motif de flammes qui engouffrent la carrosserie. Et pas sans raison : à l'intérieur de la topcase, le spécialiste pyrotechnique de Rainer avait dissimulé des lance-fusées de manière à pouvoir équiper la moto de fusées et d'effets spéciaux (sur demande de l'organisateur de la manifestation).

A bord de la "Pyro Glide", Rainer teste cette grosse moto au-delà de ses limites : wheelings, debout sur la selle, un pied en l'air, saluant la foule des deux mains. Les burnouts sont vraiment radicaux alors, avant son spectacle de wheeling, Rainer fait patiner la roue pour que le pneu atteigne la température désirée.

Rainer Schwarz et sa Wheeling Team sont la seule équipe de cascade à utiliser l'Electra Glide de Harley sur cette échelle. Au titre de cascadeur officiel de Harley-Davidson et Buell Allemagne, Rainer assiste à de nombreuses manifestations Harley partout en Europe et au-delà. Il a déjà même présenté son spectacle au Japon. Mais l'Electra Glide sur une roue, il faut le voir pour y croire. Et même si vous le voyez, vous n'en croirez pas vos yeux ! ■

**Pour voir des clips vidéo de ces incroyables cascades, ainsi que les dates des manifestations, veuillez consulter le site Internet de la Wheeling Team de Rainer Schwarz à : [www.stunt-s.de](http://www.stunt-s.de)  
E-mail: [kontakt@stunt-s.de](mailto:kontakt@stunt-s.de)  
Tél. : +49 (0)8331 499 137**





# Evasion à Kingna Lodge – Montagu LE PAYS DES “SAFARIS HOG” SUR LA R62 L’Afrique du Sud au soleil [www.hogsafarisonr62.co.za](http://www.hogsafarisonr62.co.za)



JJ Adventures propose un **“Safari HOG”** cinq étoiles unique, d’une durée de six jours, **sur la Route 62**. Pour tous renseignements complémentaires sur ce circuit mémorable sous le soleil de l’Afrique du Sud, consultez le site [www.jjadventures.co.za](http://www.jjadventures.co.za)



## Arrêtez de rêver... joignez-vous à nous

•• RENDEZ-VOUS AU CAP EN 2010 ••



**OFFRE SPECIALE** : Pour tous les membres du HOG et leurs partenaires  
15 % DE REDUCTION SUR LES TARIFS HOTELIERS (Conditions applicables)



# L'audacieux *Dan*

**Le continent américain bénéficie d'un réseau de routes dont les bikers ne font que rêver. Mais il n'est pas toujours facile de se faufiler de l'une à l'autre. Dan Shell, un membre du H.O.G. britannique, a passé 2009 à découvrir qu'avec suffisamment de conviction, vous pouvez aller pratiquement n'importe où en Harley-Davidson®**

**J**e suis tombé amoureux de Harley-Davidson® dès mon jeune âge. Je me souviens d'avoir eu la permission de m'asseoir sur cette énorme moto, devant Ed's Diner, à King's Road, et d'être vraiment intimidé. Mais j'ai dû attendre encore quelques années avant de pouvoir en faire. En 1993, je travaillais dans un bar des Caraïbes où j'étais devenu l'ami d'un Français plutôt excentrique. Il avait acheté une Harley et voulait qu'elle est davantage de kilomètres

au compteur avant l'exporter vers la France. Il m'a demandé si je pourrais faire le tour de l'île pendant quelques mois avant que le concessionnaire ne puisse l'exporter. Inutile de dire que ça ne me dérangeait absolument pas !

Sous peu, j'ai acheté la mienne, une '93 Sportster® 1200. Ensuite, j'ai eu Big Twin, Betty, une '97 Springer®. Après sept ans de bonheur j'ai échangé Betty pour une Road King® Custom toute neuve qui, avec un peu de personnalisation, est la moto que j'utilise encore de nos jours.

J'ai roulé un peu partout en Europe et j'ai assisté à tous les rallyes européens du H.O.G.® depuis 1995, mais je voulais vraiment faire un voyage qui m'occuperait plus de trois jours. Je m'asseyais souvent dans le bureau du bar dont j'étais propriétaire à Londres et je rêvais de traverser des déserts, des montagnes et de rouler le long de plages de sable blanc.

C'est alors que j'ai découvert la route panaméricaine : 48 000 km entre l'Alaska et Terre de feu. Il y avait de tout. Mon rêve. Mon voyage. Mais ça allait prendre un an »



et tous mes amis de route avaient une famille ou d'autres engagements qui les empêcheraient de me rejoindre. J'allais devoir partir seul.

En l'espace d'un an, j'ai vendu mon bar et je suis retourné habiter chez mes parents pendant que je préparais le voyage. C'est alors que j'ai rencontré Jacquie. C'était une amie de ma sœur, et elle venait d'arriver en ville. Elle faisait de la moto et du snowboarding. Nous avons parlé à outrance du voyage et en juin 2008, nous avons commencé à sortir ensemble. J'avais l'intention de partir au mois d'août et, incroyable, après juste quelques semaines ensemble, elle a décidé de venir avec moi. Nous allions faire ce voyage à deux.

Au moment de notre départ, l'automne approchait, alors nous avons décidé de ne pas aller en Alaska et de commencer notre voyage en Floride à la place, puis de descendre au cœur même de l'Amérique

centrale et de l'Amérique latine. Après deux semaines de recherches, nous avons trouvé notre moto. "Reginald Garth", une Road Glide, était à nous.

Nous avons fait un essai le long des Keys avant de retourner chez nos amis à Venice, en Floride, et deux choses se sont avérées : nous dépensions beaucoup trop d'argent et nous étions trop chargés et désorganisés au niveau de nos bagages. Cette fois-ci, c'était pour de vrai, nous partions pour la frontière. C'était le 12 février 2009. Nous avons traversé la frontière du Mexique et nous avons entamé notre voyage vers le sud.

Entre San Blas, à Panama, et Cartagena, en Colombie, il y a un bras d'océan que l'on ne peut pas traverser à moto ! J'avais délibéré pendant plusieurs jours : est-ce que nous allions le traverser en bateau ou faire le tour ? Nous avons choisi l'option du bateau. Ayant reçu des conseils utiles d'autres bikers, j'étais entré en contact

avec le capitaine du Stahlratte, un bateau de pêche âgé de 106 ans qui devait faire la traversée. Le capitaine m'a assuré qu'il n'aurait aucun problème à embarquer la moto, il me fallait juste traverser un petit ruisseau, le reste serait un jeu d'enfant.

Nous sommes allés à Carti pour prendre le bateau. Je savais que j'allais avoir du fil à retordre. A 5h00 du matin, les Jeeps sont arrivées à l'hôtel pour emporter les autres passagers et mes bagages. J'ai suivi la première Jeep de Panama City à Chepo. Ce tronçon de route de 40 km menait à la rivière que je devais traverser. Je trépidais d'excitation. Si je laissais tomber la moto, je ne pourrais pas atteindre ma destination, je serais perdu.

C'était une route de graviers, du gravier en vrac, du gravier tassé, du gravier rocaillieux, du gravier boueux et à certains endroits uniquement de la boue. L'arrière de la moto balançait de droite à gauche derrière moi, dans la boue, tout en



sautillant par-dessus le gravier. Mais avec détermination, un freinage prudent et une bonne appréhension des pentes, je suis enfin arrivé à la rivière.

Ce n'était pas exactement un petit ruisseau. Le niveau d'eau était bien plus haut que ce que l'on m'avait dit et il arrivait jusqu'en haut des roues des mastodontes qui la traversaient. Il atteignait ma selle et le courant était fort. J'ai réfléchi à plusieurs possibilités, y compris charger ma moto sur la fourche d'un JCB et conduire le JCB pour traverser la rivière. Malheureusement, la fourche n'était pas suffisamment large. Le bateau que nous allions prendre ne pouvait pas venir me chercher au bord de la rivière car elle n'était pas suffisamment profonde. Je n'avais qu'une seule option : les Kuna.

Les Indiens Kuna sont un groupe indigène de Panama. Ils sont incroyablement indépendants et ils habitent des îles le long de la côte. Ils ont

résisté aux tentations de la vie moderne et continuent de vivre une existence traditionnelle dans leurs communautés insulaires. Il y avait un groupe de huit ou neuf Kuna sur les berges de la rivière et après un peu de marchandage et de bonhomie, ils ont accepté de charger la Harley sur l'un de leur canoë et de pousser ce dernier à pied jusqu'à l'autre rive.

Je n'étais pas trop rassuré en descendant la berge de boue jusqu'à la rivière, à côté de ce canoë, qui était juste un peu plus étroit que la moto. Après beaucoup d'efforts et de soupirs, nous sommes parvenus à charger l'arrière de la moto, puis l'avant, et nous avons ensuite tiré le canoë jusqu'à l'autre rive. Après quelques minutes, nous avons refait la même chose en sens inverse, sur l'autre berge, pour débarquer la moto. J'étais vraiment content.

J'ai ré-enfourché la moto et j'ai suivi la piste de terre battue jusqu'à la rivière suivante, où j'allais prendre un autre

bateau, une lancha, jusqu'au Stahlratte. Il a été encore plus difficile d'embarquer ma moto sur ce bateau là. Je me suis légèrement blessé en le faisant mais une fois la moto sécurisée à bord, nous sommes partis vers le Stahlratte. Là, un grand Allemand surnommé "Tachicumba" (le grand homme) a attaché des cordes à la moto et a commencé de manière plutôt spectaculaire à soulever la Road Glide de la lancha pour la mettre sur le bateau de plus grande taille. Maintenant, nous pouvions enfin nous détendre, faire de la plongée en apnée, blaguer et raconter des histoires. J'ai aussi pu refaire usage de mes compétences de barman. Et ce n'était que le commencement... ■

**Pour en apprendre plus, beaucoup plus sur le voyage de Dan et Jacquie, vous pouvez consulter leur blog sur [www.horizonsunlimited.com/tstories/shell](http://www.horizonsunlimited.com/tstories/shell)**

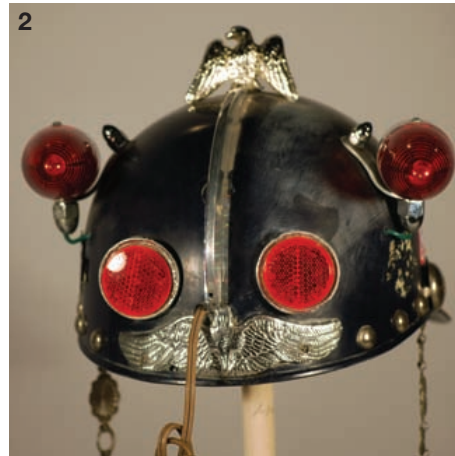

# Protection personnalisée

PENDANT LA PLUS grande partie de leur histoire, les casques de moto ont été tout autant une question d'expression personnelle que de protection crânienne. C'est une bonne chose, car les premiers casques ne protégeaient pas vraiment beaucoup.

A l'époque où les joueurs de football portaient des casques de cuir doux, les motos commençaient juste à faire leur apparition dans les rues américaines. On ne roulait pas très vite et on parlait de "grande circulation" quand deux véhicules partageaient une même route.

En conséquence, les premiers "casques" étaient fabriqués de cuir ou de tissu fin et ils servaient principalement à maintenir les cheveux en place. Comme c'est souvent le cas, les courses de moto ont pavé la voie en termes de technologie et de popularité des protections crâniennes et, pendant les années 1950 et 1960, toutes sortes de bikers ont commencé à porter un casque.

Quand Harley-Davidson® a commencé à proposer un casque dur, à partir de 1958, deux des trois options disponibles étaient tout spécialement destinées aux officiers de police et aux motards de course. Au cours des 13 années qui ont suivi, l'expression personnelle a commencé à avoir moins d'importance que la sécurité : vous pouviez acheter votre casque H-D® dans n'importe quel coloris de votre choix, à partir du moment où il était blanc. En 1971, plusieurs coloris étaient disponibles, mais les styles restaient limités (contrairement à maintenant, où il y a une diversité de styles et de coloris).

C'est aux bikers Harley® de trouver leurs propres moyens de s'exprimer par le biais de casques créatifs. Certaines de leurs créations, comme les casques illustrés ici, sont maintenant bien préservés dans le Harley-Davidson Museum™. ■

Pour voir davantage d'articles historiques des archives de H-D, visitez le Harley-Davidson Museum™ à Milwaukee. [www.h-dmuseum.com](http://www.h-dmuseum.com)

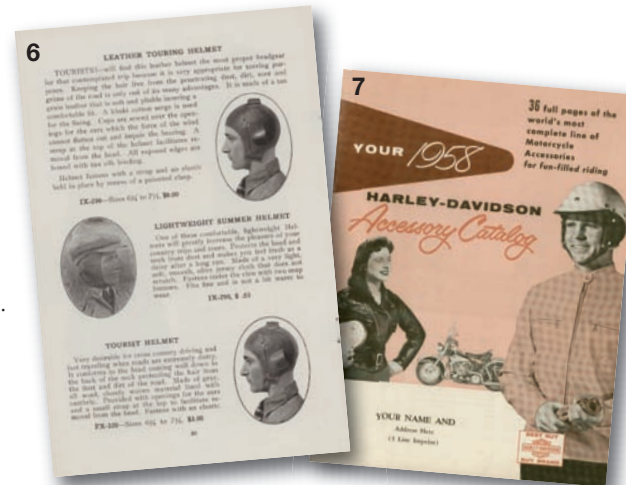

- 1) Réplique du casque porté par "Wyatt", le personnage de Peter Fonda dans *Easy Rider*. Assorti à la peinture bleu, blanc et rouge de la moto.
- 2) Felix Predko, le constructeur de la moto "King Kong" du musée Harley-Davidson, a inventé une multitude de types de casques personnalisés. L'un d'entre eux est un casque de lanceur modifié, avec des visières à l'avant et à l'arrière et une garniture métallique travaillée à la main ; un autre est muni d'un frein arrière et d'un éclairage directionnel.
- 3) Réplique du célèbre casque d'Evel Knievel.
- 4) Maldwyn Jones, l'un des premiers membres de l'équipe de course de H-D, vers 1915. Le casque semble être fabriqué en cuir grossièrement cousu.
- 5) Le motard de course Bo Lismann avait un casque très individuel, avec un motif en damier. (Il se peut qu'en ayant un casque totalement unique, le motard ait été plus facile à repérer par les membres de l'équipe, le personnel et les officiers de la course).
- 6) Page du catalogue d'accessoires de 1920 qui montre l'un des premiers casques.
- 7) Couverture du catalogue d'accessoires de 1958, la première année de la mise en vente de casques durs au grand public par Harley-Davidson.

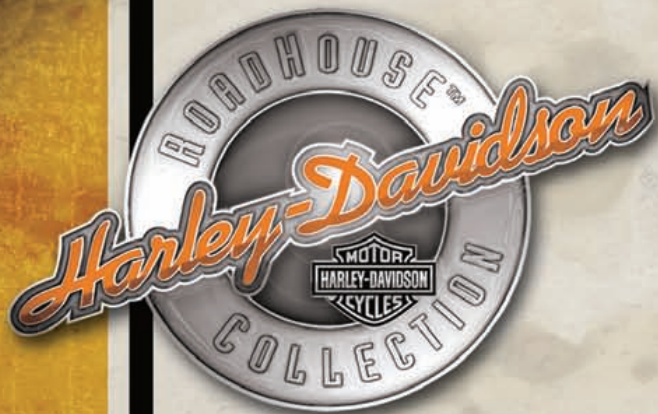

# HARLEY® FOR YOUR HOME.

RoadhouseCollectionEU.com

info@brandedproducts.com

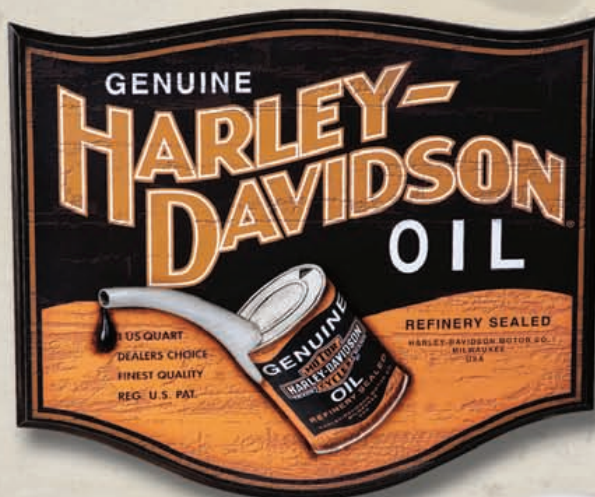

Horloges néon  
Tabourets de bar  
Tables de salon  
Eclairage de pub • Matériel  
Bar et meuble de bar  
Mobilier de jardin  
Services de verrerie  
Machine à pop-corn  
Juke-box • Tentes  
Décoration murale  
Paniers cadeaux  
Miroir • Hamac  
...et bien plus encore !

*Ace*  
PRODUCT MANAGEMENT GROUP, INC.  
MILWAUKEE, WISCONSIN U.S.A.



Ace Product Management Group, Inc. Milwaukee, WI U.S.A.  
Manufactured under license from Harley-Davidson Motor Co.  
© 2010 All Rights Reserved.

## Concours

# Envoyez-nous vos virées !

# REMPORTEZ

## UN GPS ROAD TECH™

“Ride planner”, le planificateur de balades de [www.hogeuropgallery.com](http://www.hogeuropgallery.com) vous permet non seulement de planifier vos balades mais aussi de partager vos virées préférées avec d'autres membres du H.O.G. à travers l'Europe, le Moyen-Orient et l'Afrique.

### Envoyez-nous vos virées !

Le concours de ce mois-ci vous donne la possibilité de **REMPORTEZ un fantastique GPS Road Tech™**. Pour y participer, il vous suffit de visiter le site [www.hogeuropgallery.com](http://www.hogeuropgallery.com), d'aller à la rubrique Ride Planner et de saisir le détail de votre virée - NOTE : vous devez être membre à part entière pour télécharger vos virées (c'est facile, il vous suffit de connaître votre numéro d'adhésion au H.O.G. !).

Une fois dans la rubrique Ride Planner, cliquez sur “Upload my own ride”, suivez les instructions pour tracer votre itinéraire sur la carte en nommant chaque étape, si vous le souhaitez. Donnez un nom à votre virée, téléchargez un maximum de quatre photos et ajoutez vos commentaires, par exemple une recommandation d'hôtel ou d'endroits à visiter le long du chemin. Ensuite, là où il est écrit “Public Ride”, cliquez sur YES pour nous envoyer votre virée afin que nous puissions la publier en direct sur le site.

Toutes les virées envoyées entre le 14 février et le 30 avril 2010 participeront au tirage au sort. Bonne chance !



## Propriétaires de Electra Glide et de Road King

Vous êtes-vous déjà demandé à quoi sert l'espace vide redondant au fond de vos sacoches rigides ? C'est notre nouveau système de pochette de rangement pour vos accessoires !

Trousse de premiers soins  
Bougies  
Pincettes  
Lampe de poche  
Jeu de douilles  
Indicateurs de pression de pneu  
Mètre-ruban  
Briquet



Attaches Tyrac  
Pompe pour amortisseurs  
Clés  
Gonfleur de pneus CO2  
Crayons  
Clés Allen  
Clé à cliquet  
Tournevis  
Décapsuleur

Vous pouvez mettre tous les articles ci-dessus, et bien plus encore, dans ces pochettes durables dotées d'une fermeture éclair. Egalement disponibles en attache de couvercle à 1 ou 3 pochettes Stockiste britannique exclusif Speedline Moto

# Speedline MOTO

VOUS EN AVEZ ASSEZ DE PERDRE LES BADGES DE RALLYES AUXQUELS VOUS TENEZ TANT ?

LES PIN GRIPS VERROUILLANTS POUR BADGES SONT LA POUR VOUS AIDER

Ce Pin Grip en laiton chromé se fixe au dos de votre badge, à l'aide d'une petite vis, pour veiller à ce qu'il reste bien en place. Chaque paquet contient 10 Pin Grips et une clé. €5,00 - €5,50 par paquet (livraison incluse)

Commandes livrées dans toute l'Europe

En ligne : [www.speedlinemoto.co.uk](http://www.speedlinemoto.co.uk)

e-mail : [info@speedlinemoto.co.uk](mailto:info@speedlinemoto.co.uk)

Demandes de renseignements :

+44 208 469 2093 (Tél./fax)

+44 7899 906131 (Portable)





# Rayures de haut calibre

**TERRI MILLER, QUI** travaille pour Calibre, le fournisseur de peinture de Harley-Davidson Custom Vehicle Operations™ (CVO™), applique des rayures en véritable expert sur le garde-boue avant d'une 2010 CVO™ Ultra Classic® Electra Glide®. Cette peinture à la main est la dernière étape du processus de production des spectaculaires finitions individuelles qui caractérisent la famille CVO de motos. Dans l'usine de la société, près de Milwaukee, des experts tels que Miller utilisent une myriade de techniques et de procédés de marque pour transformer le métal nu et les fibres de verre des réservoirs, garde-boue, carénages et sacoches en œuvres d'art individuellement travaillées à la main. ■





SÉLECTION DE PHOTOS AVEC  
L'AIDABLE AUTORISATION DES  
HARLEY-DAVIDSON MOTOR COMPANY  
ARCHIVES. DROITS D'AUTEUR: HDJ



# Consécration au Hall of Fame

## Contexte

ENTRE 1988 ET 1998, en Amérique, personne ne pouvait battre Scott Parker, de l'écurie Harley-Davidson, sur le flat track. On peut même dire que personne n'a jamais dominé le sport à la manière de Parker. S'il n'avait pas eu un malencontreux accident à la fin de la saison de 1992 (qui a affecté sa performance en 1993 également), Parker aurait sans doute remporté 11 championnats AMA Grand National. En fait, il en a remporté neuf, donc cinq consécutifs (également un record) entre 1994 et 1998. Pendant cette période, il a gagné un impressionnant total de 39 courses nationales.

C'est sur les circuits d'un mile (1,6 km) que l'on ressentait tout particulièrement la domination de Parker. En effet, il y a remporté 55 de ses 94 victoires nationales AMA (un autre record). Pendant cette mémorable carrière de 22 ans, il s'est vu décerner trois fois le trophée d'athlète professionnel de l'année.

Il est impossible de ne pas prêter attention à de tels records, même en dehors du monde des courses de moto. Et il convient donc que le 12 août 2009 Parker ait été consacré au Hall of Fame américain des sports motorisés. Il y rejoint de véritables stars des courses à deux et quatre roues comme Rick Mears, A.J. Foyt, Richard Petty, Kenny Roberts, "Big Daddy" Don Garlits, et bien d'autres, dont son ancien coéquipier et rival Jay Springsteen.

Félicitations Scotty, pour un grand honneur et une grande carrière. ■

## Découvrez l'équipe du H.O.G. Europe...

### H.O.G. Europe



**Nigel Villiers**  
Directeur

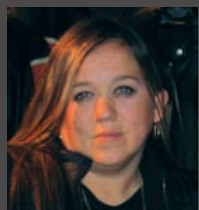

**Alison Povey**  
Directeur, Evénements  
et marchandise



**Jeremy Pick**  
Directeur, Operations &  
Communications



**Alison Smith**  
Financial Controller



**Claire Lindsey-Bray**  
Directeur commercial  
Rider Services

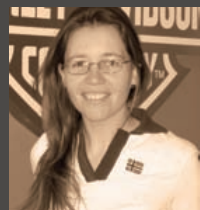

**Mireia Parez**  
Directeur de la formation  
et des voyages Rider  
Services

### Responsables du H.O.G.



**Marjorie Rae**  
Royaume-Uni et Irlande



**Stephane Sahakian**  
France



**Bjorn Solberg**  
La Scandinavie et  
l'Europe de l'Est



**Sue Nagel**  
Espagne



**Liza van Hernen**  
Benelux



**Evelynne Doering**  
Allemagne



**Martin Engelbrecht**  
Africa



**Mauro Rivoltella**  
Italie



**Lisa Shlensker**  
Le Moyen Orient



**Ferruh Tannay**  
Turquie



**Dina Brani**  
Grèce



**Michael Pedratscher**  
Suisse & Autriche



### Le centre d'appels pour les membres du H.O.G.®

Pour toutes les inscriptions et renouvellements :

**E-mail : [customerservices@hog-europe.com](mailto:customerservices@hog-europe.com)**

**Site web : [www.members.hog.com](http://www.members.hog.com)**

Lundi-Vendredi : 09.00-18.00 Globe House, 1 Chertsey Road, Twickenham, TW1 1LR United Kingdom

De Belgique, Chypre, Danemark, France, Allemagne, Hongrie, Irlande, Israël, Italie, Pays-Bas, Norvège, Portugal, Afrique du Sud, Suède, Suisse, Espagne et Royaume-Uni :

**Téléphone : 00 800 1111 2223 (numéro vert)**

**Télécopie : 00 800 7766 5566 (numéro vert)**

Depuis le reste de l'Europe, le Moyen Orient et l'Afrique :

**Tél : 00 44 208 891 9088 Fax : 00 44 208 843 8770**

Vérifiez l'état de votre abonnement H.O.G. sur

**[www.members.hog.com](http://www.members.hog.com)**

### Adhésion à H.O.G.

Les membres titulaires ou à vie doivent posséder une moto Harley-Davidson. Les membres associés sont des passagers ou membres de la famille d'un membre titulaire ou à vie.

» **Membre titulaire** : Bénéficie de tous les avantages et services du Harley Owners Group.

» **Membre titulaire à vie** : Bénéficie de tous les avantages des membres titulaires, avec un écusson et un pin's spécial de membre à vie.

» **Membre associé** : Permet de profiter de nombreux avantages. Chaque membre associé l'est à un membre titulaire actif.

» **Membre à vie associé** : Permet de bénéficier de tous les avantages des membres associés, plus un écusson et pin's spécial de membre à vie. Chaque membre associé l'est à un membre titulaire à vie actif.

#### Souscription Euros

Membre titulaire (un an)	69,00
Membre associé (un an)	35,00
Membre à vie	690,00
Associé à vie	350,00

Un an d'adhésion au H.O.G. est inclus dans le prix d'une moto neuve.

Dans votre dossier d'adhésion, vous recevrez également :

» Carte d'adhésion au H.O.G. ;

» European Touring Handbook qui répertorie toutes les concessions Harley-Davidson et H.O.G. Chapters d'Europe ;

» Le manuel d'adhésion qui indique tous les avantages et programmes actuels ;

» Un badge et un pin du H.O.G. (pour les nouveaux membres) ou un badge et un pin de renouvellement au H.O.G. (pour les adhésions renouvelées).

» Des envois trimestriels du magazine HOG et de bulletins d'information spécifiques à votre pays (le cas échéant), en plus du HOG eMagazine mensuel.



# Harley corps et âme

**Keith Wandell** explique pourquoi, selon lui, le H.O.G. est la véritable incarnation de Harley-Davidson

Photo : Keith (au centre) avec son frère Mike (à droite) et Joe Dowd, responsable des manifestations du H.O.G.

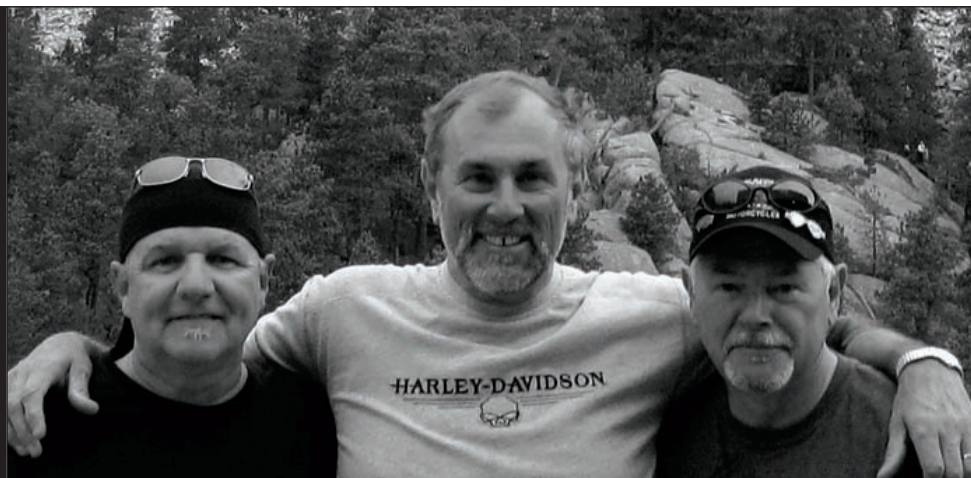

**QUAND ON HABITE** à Milwaukee, comme ça a été mon cas pendant la plus grande partie de ma vie professionnelle, il est impossible de ne pas remarquer la passion et l'enthousiasme que démontrent les propriétaires de Harley-Davidson® pour leur moto et les bons moments qu'ils passent avec. Vous ne pouvez pas vivre ici, en plein cœur des célébrations et des manifestations du H.O.G.®, dans un endroit où cette marque et cette société sont si présents, sans qu'elles ne laissent une forte impression.

Par pure chance, j'ai passé ma première journée à Harley-Davidson en mai 2009, lors de la formation de Primary Officer H.O.G. à Orlando. Ça m'a vraiment ouvert les yeux ! Même si avant cela j'avais été impressionné depuis la ligne de touche par l'enthousiasme que suscitait la marque, je voyais désormais de première main la passion vraiment profonde et sincère que vous, nos clients les plus fidèles et dévoués, avez pour l'expérience de moto Harley-Davidson®.

J'ai pu constater que non seulement vous adorez faire de la route, mais aussi que vous êtes fasciné par chaque détail de nos produits et de la direction que nous allons suivre avec nos prochaines générations de moto. Et j'ai remarqué l'énorme fierté que les chapter officers tirent de la réussite continue du H.O.G. et de la Motor Company.

Je suis rentré d'Orlando en me disant "wow, il n'y a pas de société au monde qui rechignerait à l'idée d'avoir des clients aussi fidèles que les nôtres". Pas vraiment une mauvaise première journée de travail !

Faites marche avant jusqu'au Club

H.O.G. OKC et à la canicule estivale qui s'est abattue sur l'Oklahoma et qui aurait pu faire fondre l'enthousiasme des membres les plus endurcis du H.O.G. Mais non, à la place j'ai été vraiment étonné par le nombre de personnes que j'ai rencontrées, votre passion pour cette manifestation et l'enthousiasme avec lequel vous parlez de chacune des motos dont vous avez été propriétaire. D'autres ont expliqué à quel point ils se sentent proches de la Motor Company et de nos employés. Pour moi, le Club H.O.G. OKC a renforcé ce "wow" en termes de passion et de loyauté des membres du H.O.G.

A la simple mention des mots "été" et "motos", deux autres viennent immédiatement à l'esprit : "en route !". Même si je faisais de la moto quand j'étais jeune (j'empruntais souvent les deux roues de mon frère Mike quand il n'était pas dans les parages), c'est Mike qui est devenu un acharné de la moto et un membre de longue date du H.O.G. Mais début août, après une formation Rider's Edge® et trois mois de route derrière moi, j'ai pris la route avec Mike, Willie G et Bill Davidson, à destination de Sturgis. Comme beaucoup d'entre vous, mon premier voyage à moto est une expérience que je n'oublierai jamais. Quelle incroyable sensation que de pouvoir appuyer sur le champignon, cheveux au vent et visage au soleil et de parcourir 1600 km quasiment entièrement sur des routes à deux voies ! Et j'ai aussi vraiment aimé faire partie des hordes de bikers, voir toutes les façons dont les gens s'expriment à travers leur moto et compter parmi les

membres de la grande famille Harley.

Souvent, les membres du H.O.G. s'arrêtent au domicile de Harley-Davidson à Juneau Avenue quand ils passent dans le coin. Cet été, j'ai pu discuter avec les membres du Black Hills H.O.G. Chapter qui traversaient Milwaukee. Une chose est certaine après cette conversation : ils sont vraiment intéressés par la façon dont Harley-Davidson a l'intention de perpétuer le H.O.G. et d'attirer des membres plus jeunes et plus divers. A nouveau, je me suis dit, "wow", voici des clients qui s'inquiètent vraiment de l'organisation et qui voient son succès à long terme. Le soutien et l'affection que vous nous réservez sont vraiment très appréciés. Et nous voulons absolument protéger et optimiser la marque par le biais de nouveaux produits et en élargissant notre base de clients. Nous nous concentrons sur ces objectifs tout en respectant les facteurs qui rendent la marque si spéciale mais qui sont également pertinents et importants aux nouveaux clients des USA et des quatre coins du monde. Et nous focalisons sur les moyens de constamment actualiser l'expérience du H.O.G. pour les membres de longue date et les nouvelles générations de bikers Harley.

C'est une période fascinante pour Harley-Davidson et je ne voudrais être nulle part ailleurs. Merci de votre soutien, continuez de nous faire part de vos commentaires et de votre feed-back, amusez-vous bien et bonne route ! ■

**Keith Wandell est PDG de Harley-Davidson, Inc.**

2010 XL883 Iron. Bike shown has optional black exhaust.



**WARR'S**  
Since 1924

Europe's most successful Harley-Davidson Dealership

[www.warrs.com](http://www.warrs.com) | +44 (0)20 7736 2934



**EASYRIDER**  
extreme-watch



*Exclusive import Benelux by Capital of Europe bvba.*



**EXCLUSIVE DEALER**

PRECIOUS-HELMETS, EASYRIDER WATCH, ETC...

**WINNER ENVIRONMENT AWARD 2009**



**HARLEY-DAVIDSON CAPITAL BRUSSELS**

Ninoofsesteenweg 59 - 1700 Dilbeek  
Tel. 02 454 01 54 - [www.capitalofeurope.eu](http://www.capitalofeurope.eu)



Make every day count